

KRAM

| LANDMETERSERTIFIKAAT VAN DIE GRENSLYNLENGTES EN HOEKHOOGTES VAN ERF 3289, OPGEMEET OP 2017-08-31 | |
|--|----------------------|
| GRENSLENGTES IN MILLIMETER | HOEKHOOGTES IN METER |
| AB = 22500 | A = 1259 |
| BC = 9850 | B = 1259 |
| CD = 26690 | C = 1259 |
| DE = 65050 | D = 1259 |
| EF = 49190 | E = 1260 |
| FA = 74900 | F = 1260 |

NOTA:
Kontrakteurs moet alle afmetings en hoogtes op die terrein bevestig voor daar met die werk begin word. Argitekte moet onmiddellik van enige afwykings in kennis gestel word.

ARGITEK SE HANDTEKENING:.....
KLIËNT SE HANDTEKENING:.....

ANTWOORD 19
In die spasie hieronder, teken, in netjiese vryhand en volgens SANS 10143:
a) SIERSTEENARSERING
b) Die grafiese simbool vir 'n RIOOLPUT ('GULLY')

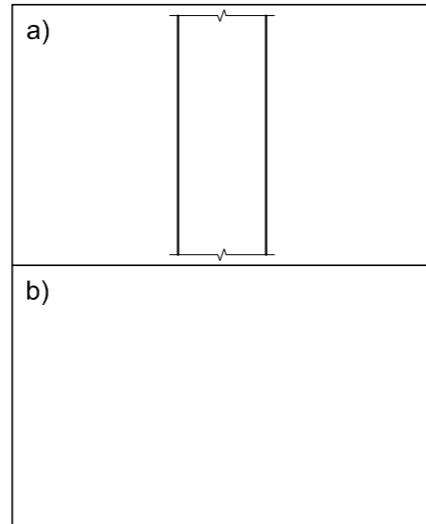

| HERSIENING | DATUM | BESKRYWING |
|------------|-------|------------|
| | | |

FRESH DESIGNS

Munnikstraat 51
Bray
010 810 4321
fd.argitekte@gmail.com

GEDRUK DEUR: I-PRINT
DRUKDATUM: 2018-05-21

TEKENINGSTITEL:
TERREINPLAN

PROJEK:
VOORGESTELDE NUWE MOTORONDERDELE-
HANDELAAR VIR REGROW HOLDINGS OP
ERF 3289, HOOFSTRAAT, PORT ELIZABETH.

PROJEKNOMMER: FDBS-2018
TEKENINGNOMMER: 1 VAN 7

DATUM: 2018-04-05
GETEKEN: MP
NAGESIEN: CIC
SKAAL: 1 : 500

VERWYSINGSKODE:
Q1P1-2018

VRAAG 1: ANALITIES (SIVIEL)

Gegee:

Die terreinplan van 'n bestaande motorhandelaar en werkswinkel met 'n voorgestelde nuwe motoronderdelehandelaar, 'n titelpaneel en 'n tabel met vrae. Die tekening is nie volgens die getoonde skaal voorberei nie.

Instruksies:

Voltooi die tabel hieronder deur die vrae, wat na die bygaande tekening, titelpaneel en siviele inhoud verwys, netjies te beantwoord. **[30]**

| VRAE | | ANTWOORDE | |
|---------------|---|-----------|--|
| 1 | Wat is die titel van die tekening? | 1 | |
| 2 | Op watter datum is die tekening voorberei? | 1 | |
| 3 | Watter skaal word vir die tekening aangedui? | 1 | |
| 4 | Wat is die naam van die voorgestelde nuwe straat? | 1 | |
| 5 | Hoeveel bestaande geboue is daar op ERF 3289? | 1 | |
| 6 | Hoeveel parkeerruimtes word getoon? | 1 | |
| 7 | Waarvoor staan die afkorting SO? | 1 | |
| 8 | Hoe breed is die sypaadjies in millimeter? | 1 | |
| 9 | Wat dui die twee boë by 1 aan? | 1 | |
| 10 | Noem die kenmerk by 2. | 1 | |
| 11 | Hoeveel mangate word getoon? | 1 | |
| 12 | Watter tipe heining omring ERF 3289? | 1 | |
| 13 | Watter kenmerk word op ERF 3288 getoon? | 1 | |
| 14 | Wat is die nommer van die ERF suidwes van ERF 3289? | 2 | |
| 15 | Hoekom word die bestaande laaibrug met gebroke lyn aangedui? | 1 | |
| 16 | Wat dui die pyl op die lyn by 3 aan? | 1 | |
| 17 | Wat is die val van die rioollyn? | 1 | |
| 18 | In watter kleur kan nuwe beton op 'n uitlegtekening aangedui word? | 1 | |
| 19 | In die spasie in die titelpaneel (ANTWOORD 19), teken, in netjiese vryhand en volgens die SANS 10143 a) SIERSTEENARSERING, en b) die grafiese simbool vir 'n RIOOLPUT. | 4 | |
| 20 | In die spasie hieronder (ANTWOORD 20), bepaal die totale lengte van die heining in meter. | 4 | |
| 21 | In die spasie hieronder (ANTWOORD 21), bepaal die totale oppervlakte van die voorgestelde nuwe motoronderdelegebou in vierkante meter. Rond die antwoord tot DRIE desimale plekke af. | 3 | |
| TOTAAL | | 30 | |

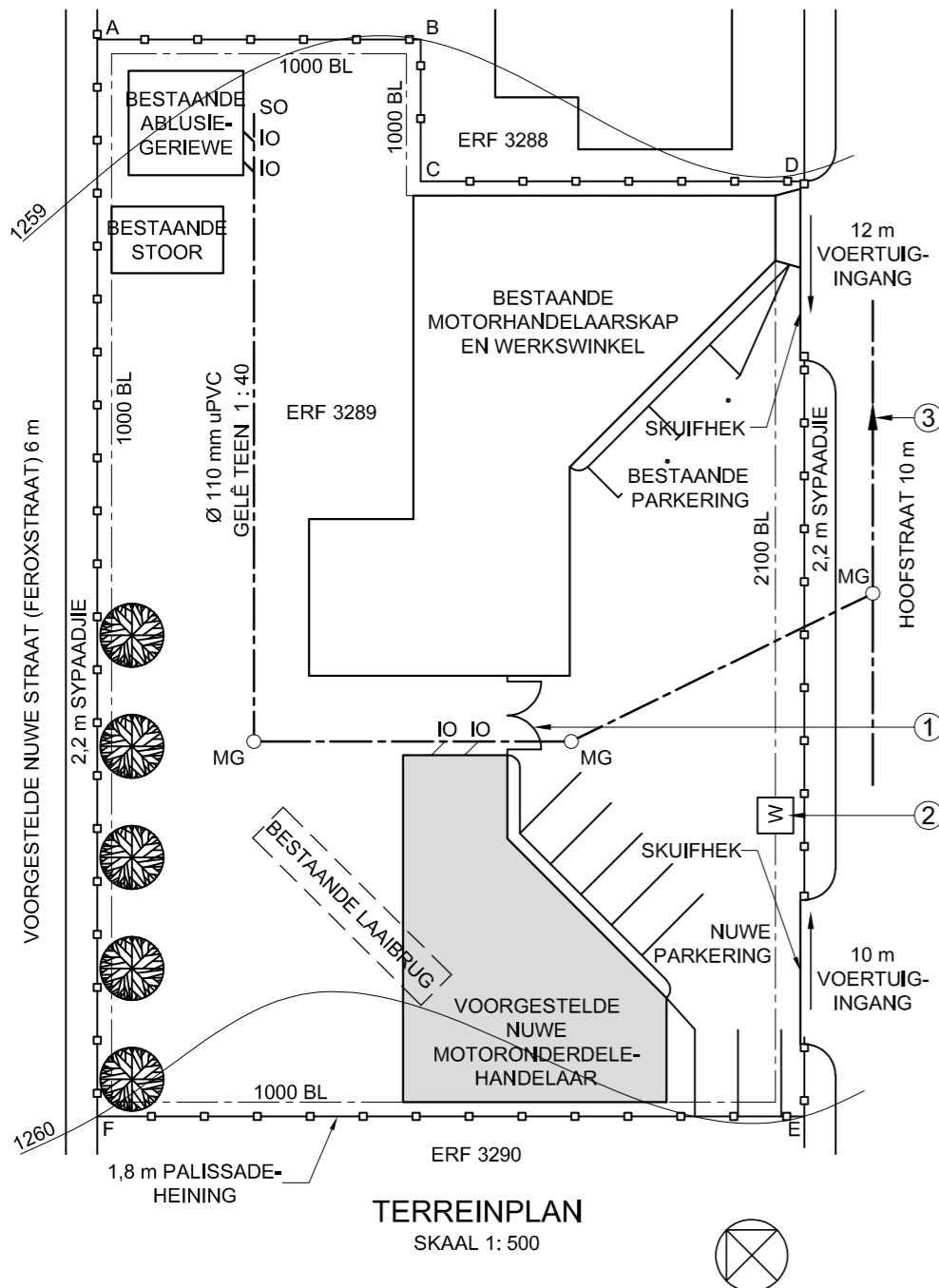

ANTWOORD 20
Toon ALLE berekeninge.

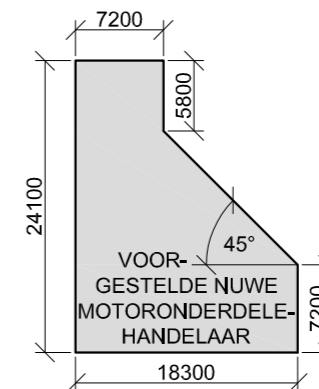

ANTWOORD 21
Toon ALLE berekeninge.

| | |
|---------------|----------|
| EKSAMENNOMMER | |
| EKSAMENNOMMER | 2 |



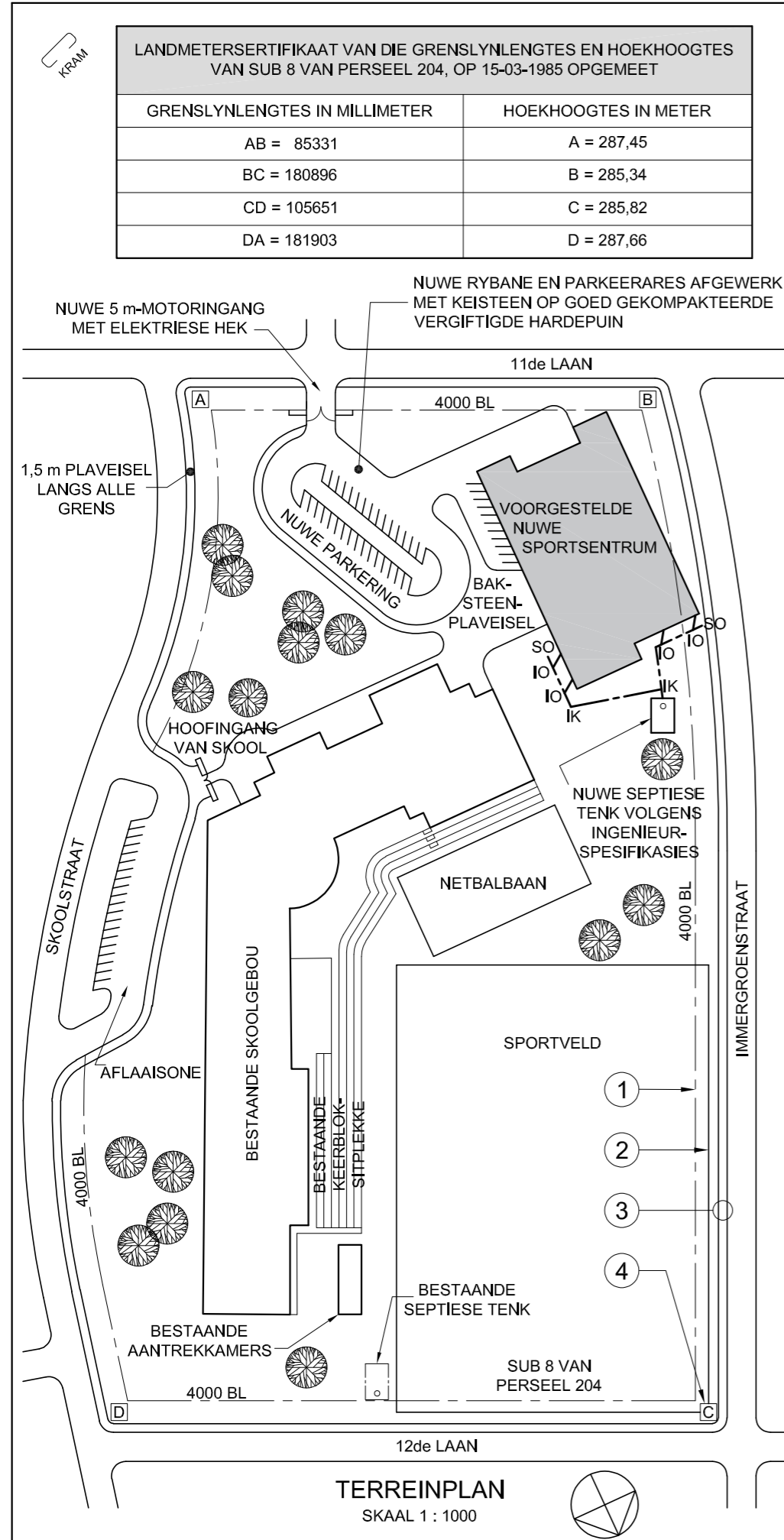

NOTA:

1. Kontrakteurs moet alle afmetings en hoogtes op die terrein bevestig voor daar met die werk begin word. Argitekke moet onmiddellik van enige afwykings in kennis gestel word.
2. Alle siviele werk moet deur 'n gekwalifiseerde ingenieur afgeteken word.
3. Alle nuwe afwerkings moet dieselfde wees as bestaande afwerkings.
4. Bestaande 2,3 m hoë staalpalissade-veiligheidsheining moet bly.

ARGITEK SE HANDTEKENING

KLIËNT SE HANDTEKENING

ANTWOORD 20

In die spasie hieronder, teken, in netjiese vryhand, die boaansig van die SANS 10143 grafiese simbool vir 'n DUBBELOPWASBAK-EENHEID.



| | | |
|------------|-----------|---------------|
| A | 6 OKTOBER | VOEG HEKKE BY |
| HERSIENING | DATUM | BESKRYWING |

KLA ARGITEKTE
HOOFSTRAAT 9
QUEENSTOWN
083 792 2092
kla@hotmail.com

GEDRUK DEUR TRUE PRINT
DRUKDATUM 2017-10-17

TERREINPLAN

PROJEK
VOORGESTELDE NUWE SPORTSENTRUM EN PARKERING VIR HOËRSKOOI JUNIPER, SUB 8 VAN PERSEEL 204, SKOOLSTRAAT 38, GLENDOWER.

PROJEKNOMMER KLA/NFJ-2018
TEKENINGNOMMER TH 17-05-NM/J

DATUM 2017-04-13
GETEKEN BENNY
NAGESIEN SOPHIE
SKAAL 1 : 1000

VERWYSINGSKODE Q1P1-J2018



VRAAG 1: ANALITIES (SIVIEL)

Gegee:

Die terreinplan van 'n bestaande skool met 'n voorgestelde nuwe sportsentrum en parking, 'n titelpaneel en 'n tabel met vrae. Die tekening is nie volgens die getoonde skaal voorberei nie.

Instruksies:

Voltooi die tabel hieronder deur die vrae, wat na die bygaande tekening en titelblok verwys, netjies te beantwoord. **[30]**

| VRAE | | ANTWOORDE | |
|---------------|--|-----------|--|
| 1 | Watter skaal word vir die tekening aangedui? | 1 | |
| 2 | Waarvoor was Benny verantwoordelik? | 1 | |
| 3 | Wat is die volledige nommer van die PERSEEL? | 1 | |
| 4 | Hoeveel hersienings is op die tekening aangebring? | 1 | |
| 5 | Waarvoor staan die afkorting IK? | 1 | |
| 6 | Hoeveel bome is daar op die PERSEEL? | 1 | |
| 7 | Watter veiligheidskenmerk omring die PERSEEL? | 1 | |
| 8 | Hoe moet die nuwe rybane afgewerk word? | 1 | |
| 9 | Watter rioolsisteen word vir die nuwe sportsentrum voorgestel? | 1 | |
| 10 | In watter straat is die hoofingang van die skool? | 1 | |
| 11 | Wat dui die lyn by 1 aan? | 1 | |
| 12 | Wat dui die lyn by 2 aan? | 1 | |
| 13 | Wat word deur die twee lyne in die sirkel by 3 aangedui? | 1 | |
| 14 | Wat word deur die letter in die raam by 4 voorgestel? | 1 | |
| 15 | Watter aansig van die voorgestelde nuwe sportsentrum front na die hoofingang van die skool? | 2 | |
| 16 | Wat is die lengte van die noordoostelike grens in meter? | 2 | |
| 17 | Met verwysing na die boueregulasies, hoekom sou hierdie voorgestelde terreinplan nie goedgekeur word nie? | 2 | |
| 18 | In die spasie hieronder (ANTWOORD 18), bepaal die omtrek van die voorgestelde nuwe sportsentrum in meter. | 3 | |
| 19 | In die spasie hieronder (ANTWOORD 19), bepaal die totale oppervlakte van die voorgestelde sportsentrum in vierkante meter. | 3 | |
| 20 | In die spasie in die titelpaneel (ANTWOORD 20), teken, in netjiese vryhand, die boaansig van die SANS 10143 grafiese simbool vir 'n DUBBELOPWASBAKEENHEID. | 4 | |
| TOTAAL | | 30 | |

ANTWOORD 18: Toon ALLE berekeninge.

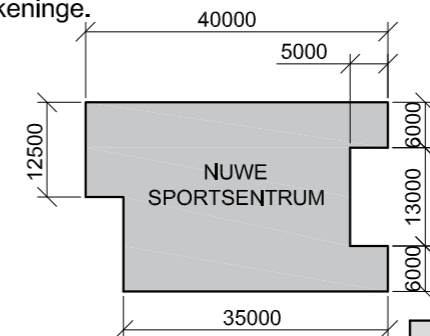

ANTWOORD 19: Toon ALLE berekeninge.

| | |
|---------------|---|
| EKSAMENNOMMER | |
| EKSAMENNOMMER | 2 |



| HOEKHOOGTES EN GRENSLYNLENGTES IN METER | | | |
|---|--------|----|--------|
| A | 137,38 | AB | 143,56 |
| B | 134,67 | BC | 223,91 |
| C | 133,5 | CD | 143,89 |
| D | 136 | DA | 223,87 |

- SIMBOOLLEGENDE:**
- 25 m HOË LAMPPEALE MAKSIMAAL GESPASIEER 50 m s/s
 - BESTAANDE PALMBOME
 - NUWE BLADWISSELENDE BOME



NOTA:
Kontrakteurs moet alle afmetings en hoogtes op die terrein bevestig voor daar met die werk begin word. Argitekte moet onmiddellik van enige afwykings in kennis gestel word.

ARGITEK SE HANDTEKENING

KLIËNT SE HANDTEKENING

ANTWOORD 20

In die spasie hieronder, teken, in netjiese vryhand, die vooraansig en boaansig van die SANS 10143 grafiese simbool vir 'n WASTROG ('WASHTUB').

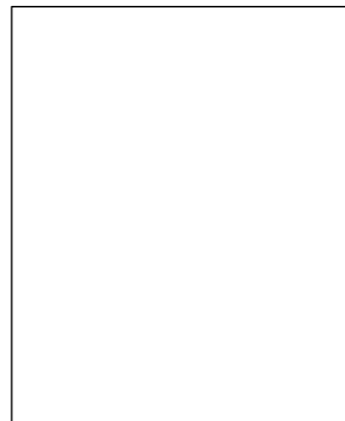

| HERSIENING | DATUM | BESKRYWING |
|------------|------------|-------------------------|
| 2 | 2017-01-09 | Veiligheidsbeligting |
| 1 | 2017-01-07 | Nuwe personeelparkering |

3D STUDIO
ARGITEKTE
FORESTRYLAAN 1024
ISIPINGO
031 555 2792

GEDRUK DEUR: FAST PRINT
Drukdatum: 2017-01-28

TERREINPLAN

PROJEK
VOORGESTELDE NUWE LOGISTIEKSENTRUM EN WAGHUIS VIR RAGE INDUSTRIES OP ERF 7392, RIVER HORSE NYWERHEIDSPARK, WILDEBEESTRYLAAN 28, ISIPINGO

| | | | |
|------------------------------|---------------------------------|------------------|-------------------|
| PROJEKNOMMER SSA/FS-/2015 | TEKENINGNOMMER LF 5-10-BPK/N | | |
| DATUM 2017-01-05 | GETEKEN NM | NAGESIEN LUKE | SKAAL 1 : 1500 |

VERWYSINGSKODE
V1V1-2017



VRAAG 1: ANALITIES (SIVIEL)

Gegee:

Die terreinplan van 'n bestaande pakhuis met 'n voorgestelde nuwe logistieksentrum en waghuis, 'n titelpaneel en 'n tabel met vrae. Die tekening is nie volgens die getoonde skaal voorberei nie.

Instruksies:

Voltooi die tabel hieronder deur die vrae, wat na die bygaande tekening en titelpaneel verwys, netjies te beantwoord. **[30]**

| VRAE | | ANTWOORDE | |
|---------------|--|-----------|--|
| 1 | Wie het die tekening nagesien? | 1 | |
| 2 | Wat is die nommer van die erf? | 1 | |
| 3 | Wat is die nommer van die elektriese substasie? | 1 | |
| 4 | Hoe ver is die hervullingspunt vanaf die brandstoftenks in meter? | 1 | |
| 5 | Hoe diep is die munisipale rioolaansluiting? | 1 | |
| 6 | Hoeveel rioolputte word getoon? | 1 | |
| 7 | Waarvoor staan die afkorting IO? | 1 | |
| 8 | Hoeveel palmbome word getoon? | 1 | |
| 9 | Wat is die maksimum toelaatbare afstand tussen die lappale in meter? | 1 | |
| 10 | Wat is die gekombineerde kapasiteit van die ondergrondse brandstoftenks in kubieke liter? | 2 | |
| 11 | Buiten die bome, watter ander natuurlike kenmerk word op die tekening aangedui? | 1 | |
| 12 | Wat dui die lyn by 1 aan? | 1 | |
| 13 | Wat dui die lyn by 2 aan? | 1 | |
| 14 | Noem die kenmerk by 3. | 1 | |
| 15 | In watter kleur moet 'n nuwe rioollyn op 'n rioolplan aangedui word? | 1 | |
| 16 | Watter aansig van die voorgestelde nuwe logistieksentrum front na die nuwe personeelparkering? | 2 | |
| 17 | Wat is die afstand tussen die grenslyn en die boulyn aan die noord-ooste kant van die erf in meter? | 2 | |
| 18 | In die spasie hieronder (ANTWOORD 18), bepaal die omtrek van die erf in meter. | 3 | |
| 19 | In die spasie hieronder (ANTWOORD 19), bepaal die totale oppervlakte van die voorgestelde nuwe logistieksentrum in vierkante meter. | 3 | |
| 20 | In die spasie in die titelpaneel (ANTWOORD 20), teken, in netjiese vryhand, die vooraansig en boaansig van die SANS 10143 grafiese simbool vir 'n WASTROG ('WASHTUB'). | 4 | |
| TOTAAL | | 30 | |

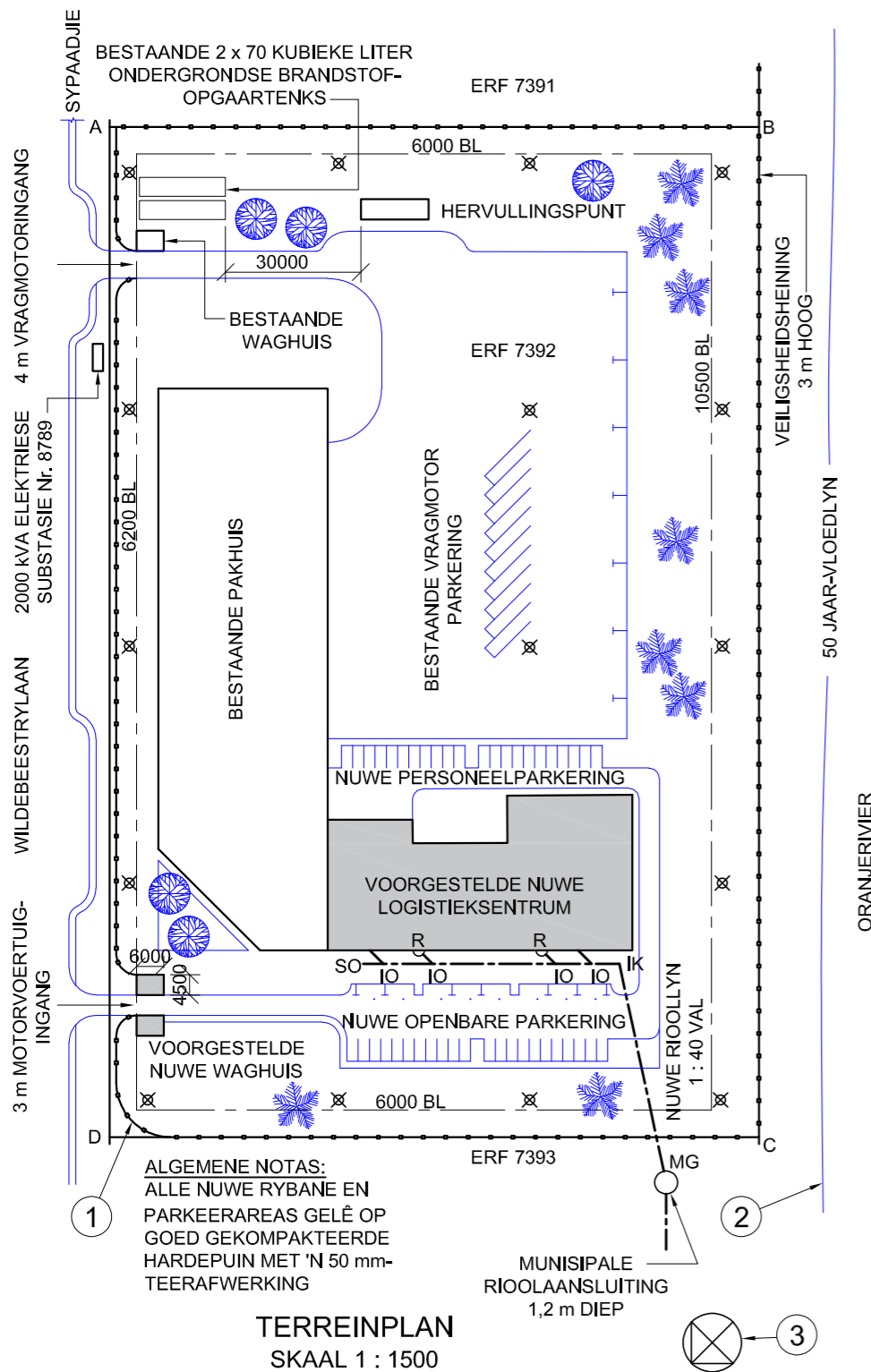

ANTWOORD 18
Toon ALLE berekeninge.

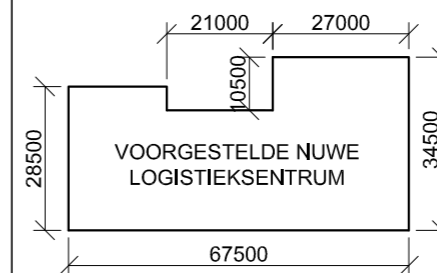

ANTWOORD 19
Toon ALLE berekeninge.

| | |
|---------------|---|
| EKSAMENNOMMER | |
| EKSAMENNOMMER | 2 |

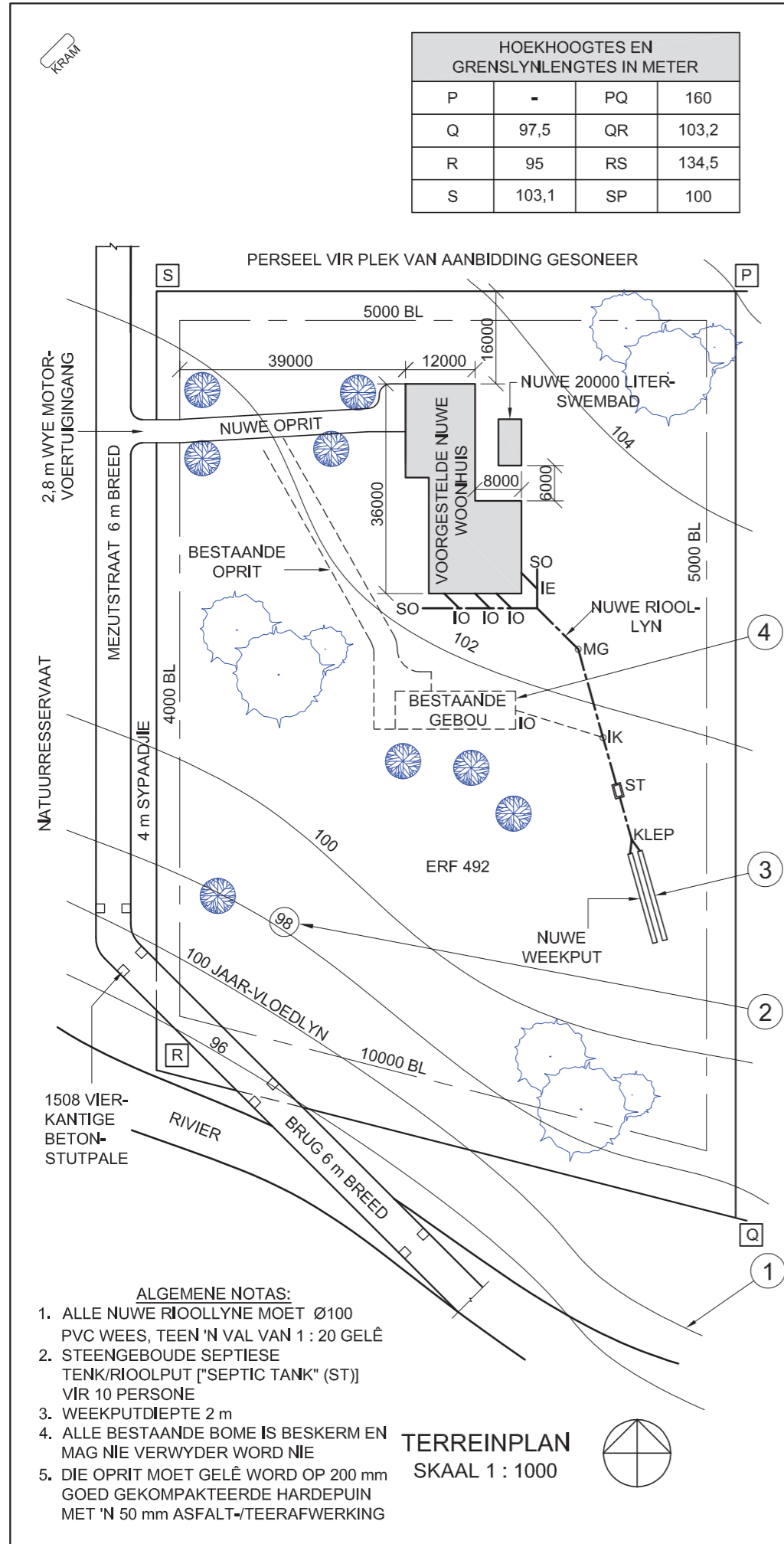

NOTA:
Kontrakteurs moet alle afmetings en hoogtes op die terrein bevestig voordat daar met die werk begin word. Argitekte moet onmiddellik van enige afwykings in kennis gestel word.

ARGITEK SE HANDTEKENING

KLIËNT SE HANDTEKENING

ANTWOORD 20
In die spatie hieronder, teken, in netjiese vryhand die SANS 10143 grafiese simbole vir die volgende:
a) 'n Elektriesiteitsmeter
b) 'n Vetput ("grease trap")

a)

b)

| | | |
|--|----------------|---------------------|
| 1 | 2017-05-30 | Sluit 'n weekput in |
| HERSIENING | DATUM | BESKRYWING |
| YURI ARGITEKTE AUGUSTASTRAAT 25 DURBAN 4097 081 991 9692 | | |
| GEDRUK DEUR | DRUKDATUM | |
| THULA PRINTERS | 2017-08-25 | |
| TEKENINGTITEL | | |
| TERREINPLAN | | |
| PROJEK | | |
| VOORGESTELDE NUWE WOONHUIS EN SWEMBAD VIR OLIVIER GEROUDE VAN ERF 78631, MEZUTSTRAAT 18, HOKENHEIM, DURBAN | | |
| PROJEKNOMMER | TEKENINGNOMMER | |
| VGY/-2017 | TD 6-11-GOU/8 | |
| DATUM | GETEKEN | NAGESIEN |
| 2017-01-28 | LUCKY | YURISH |
| VERWYSINGSKODE | SKAAL | |
| P1Q1-2017 | 1 : 1000 | |

VRAAG 1: ANALITIES (SIVIEL)

Gegee:

Die terreinplan vir 'n voorgestelde nuwe woonhuis en swembad, 'n titelpaneel en 'n tabel met vrae. Die tekening is nie volgens die aangetoonde skaal voorberei nie.

Instruksies:

Voltooi die tabel hieronder deur die vrae, wat na die bygaande tekening en titelpaneel verwys, netjies te beantwoord. **[30]**

| VRAE | | ANTWOORDE | |
|---------------|---|-----------|--|
| 1 | Watter tipe tekening is voorgelê? | 1 | |
| 2 | Watter argiteksfirma het die tekening voorberei? | 1 | |
| 3 | Wat is die projeknommer? | 1 | |
| 4 | Wat is die breedte van die brug in meter? | 1 | |
| 5 | Watter afwerking moet op die oprit aangewend word? | 1 | |
| 6 | Hoeveel nuwe inspeksie-oë word aangedui? | 1 | |
| 7 | As wat sal bome, riviere en soortgelyke kenmerke op 'n terreinplan geklassifiseer word? | 1 | |
| 8 | Wat is die korste afstand van Mezutstraat tot by die voorgestelde nuwe woonhuis in meter? | 1 | |
| 9 | Wat is die val van die nuwe rioollyn? | 1 | |
| 10 | Waarvoor word die grond noord van die eiendom gebruik? | 1 | |
| 11 | Wat dui die lyn by 1 aan? | 1 | |
| 12 | Wat dui die omkringde nommer op die lyn by 2 aan? | 2 | |
| 13 | Wat is die diepte van die kenmerk by 3 in millimeter? | 1 | |
| 14 | Wat dui die gebroke lyn by 4 aan? | 1 | |
| 15 | Waarvoor staan die afkorting ST? | 1 | |
| 16 | Watter aansig van die nuwe woonhuis word vanaf die nuwe oprit waargeneem? | 2 | |
| 17 | Wat is die hoogte by hoek P? | 2 | |
| 18 | In die spatie hieronder (ANTWOORD 18), bepaal die omtrek van die voorgestelde nuwe woonhuis in meter. | 3 | |
| 19 | In die spatie hieronder (ANTWOORD 19), bepaal die totale oppervlakte van die erf in vierkante meter. | 3 | |
| 20 | In die spatie in die titelblok (ANTWOORD 20), teken, in netjiese vryhand, die SANS 10143 grafiese simbole vir die volgende: a) 'n Elektriesiteitsmeter b) 'n Vetput | 4 | |
| TOTAAL | | 30 | |

ANTWOORD 18
Toon ALLE berekeninge.

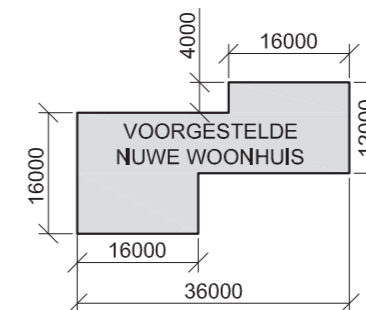

ANTWOORD 19
Toon ALLE berekeninge.

| | |
|---------------|---|
| EKSAMENNUMMER | |
| EKSAMENNUMMER | 2 |





| LANDMETERSERTIFIKAAT VAN DIE GRENSENGTES EN HOEKHOOGTES VIR ERF 1932. OPGEMEET OP 2015-09-15 | |
|--|----------------------|
| GRENSENGTES IN MILLIMETER | HOEKHOOGTES IN METER |
| AB = 25200 | A = 1250 |
| BC = 72000 | B = 1251 |
| CD = 50967 | C = 1251 |
| DA = 27600 | D = 1250 |

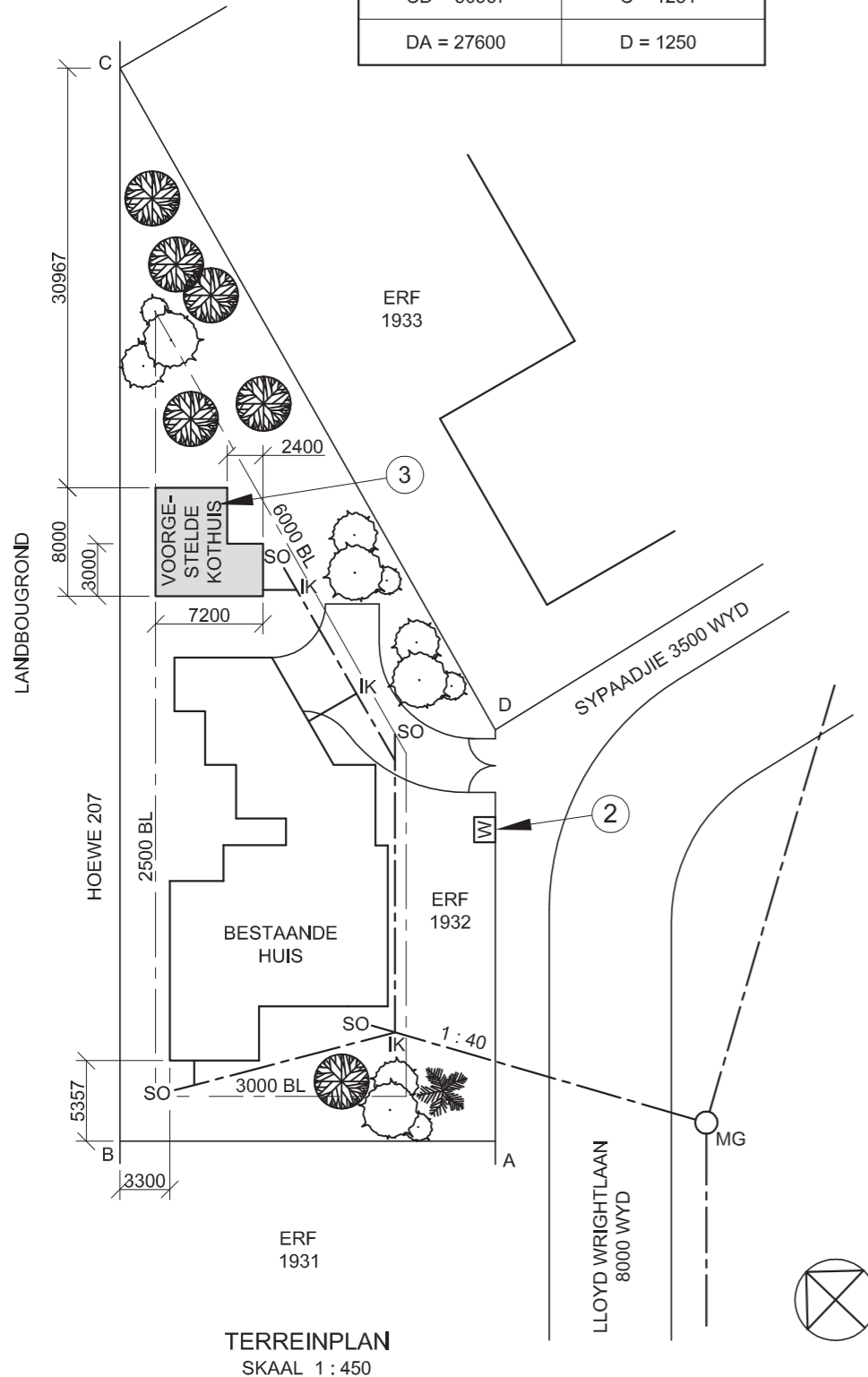

TERREINPLAN
SKAAL 1 : 450

NOTA:
Kontrakteurs moet alle afmetings en hoogtes op die terrein bevestig voor daar met die werk begin word. Argitek te moet onmiddellik van enige afwykings in kennis gestel word.

ARGITEK SE HANDTEKENING

KLIËNT SE HANDTEKENING

ANTWOORD 18

In die spatie hieronder, teken, in netjiese vryhand en volgens SANS 10143, a kruissnit van 'n BALK of ONBEWERKTE HOUT.



ANTWOORD 19

In die spatie hieronder, teken, in netjiese vryhand die vooraansig en boaansig van die SANS 10143 grafiese simbool van 'n SPOELKLOSET.



| HERSIENING | DATUM | BESKRYWING |
|--|----------------|------------|
| | | |
| GEDRUK DEUR | DRUKDATUM | |
| FRANK DRUKKERS | 2015/10/12 | |
| TEKENINGTITEL | | |
| TERREINPLAN ERF 1932 | | |
| PROJEK | | |
| VOORGESTELDE NUWE KOTHUIS OP ERF 1932, KLIPPLAAT | | |
| PROJEKNOMMER | TEKENINGNOMMER | |
| GR447-101 | 447P6 | |
| DATUM | GETEKEN | NAGESIEN |
| 2015/10/10 | J VAN WYK | C K BIRD |
| VERWYSINGSKODE | SKAAL | |
| VR1-2015 | 1 : 450 | |

VRAAG 1: ANALITIES (SIVIEL)

Gegee:

Die terreinplan vir 'n voorgestelde nuwe kothuis, 'n titelpaneel en 'n tabel met vrae. Die tekening is nie volgens die getoonde skaal voorberei nie.

Instruksies:

Voltooi die tabel hieronder deur die vrae, wat na die bygaande tekening en titelpaneel verwys, netjies te beantwoord. [30]

| VRAE | | ANTWOORDE | |
|---------------|---|-----------|--|
| 1 | Op watter datum is die terreinplan gedruk? | 1 | |
| 2 | Wie het die tekening voorberei? | 1 | |
| 3 | Hoeveel hersienings is op die tekening aangebring? | 1 | |
| 4 | Wat is die lengte van grens CD? | 1 | |
| 5 | Watter skaal word vir die tekening aangedui? | 1 | |
| 6 | Waarvoor staan die afkorting IK? | 1 | |
| 7 | Waarvoor staan die afkorting SO? | 1 | |
| 8 | Waarvoor staan die afkorting MG? | 1 | |
| 9 | Wat is die kortste afstand van die bestaande huis tot by ERF 1931 in meter? | 1 | |
| 10 | Wat dui die verhouding by 1 aan? | 1 | |
| 11 | Noem die kenmerk by 2. | 1 | |
| 12 | In watter kleur behoort die kenmerk by 3 getoon te word? | 1 | |
| 13 | Wat is die verskil in hoogte tussen hoek A en hoek C in meter? | 1 | |
| 14 | Hoekom sou 'n residensiële ontwikkeling nie op HOEWE 207 toegelaat word nie? | 1 | |
| 15 | Watter aansig van die bestaande huis front na ERF 1933? | 2 | |
| 16 | In die spatie hieronder (ANTWOORD 16), bepaal die omtrek van die voorgestelde nuwe kothuis in meter. | 3 | |
| 17 | In die spatie hieronder (ANTWOORD 17), bepaal die totale oppervlakte van ERF1932 in vierkante meter. | 4 | |
| 18 | In die spatie in die titelblok (ANTWOORD 18), teken, in netjiese vryhand en volgens SANS 10143, 'n kruissnit van 'n BALK of ONBEWERKTE HOUT. | 3 | |
| 19 | In die spatie in die titelblok (ANTWOORD 19), teken, in netjiese vryhand, die vooraansig en boaansig van die SANS 10143 grafiese simbool vir 'n SPOELKLOSET . | 4 | |
| TOTAAL | | 30 | |

ANTWOORD 16
Toon ALLE berekeninge.

ANTWOORD 17
Toon ALLE berekeninge.

EKSAMENNOMMER

EKSAMENNOMMER

2



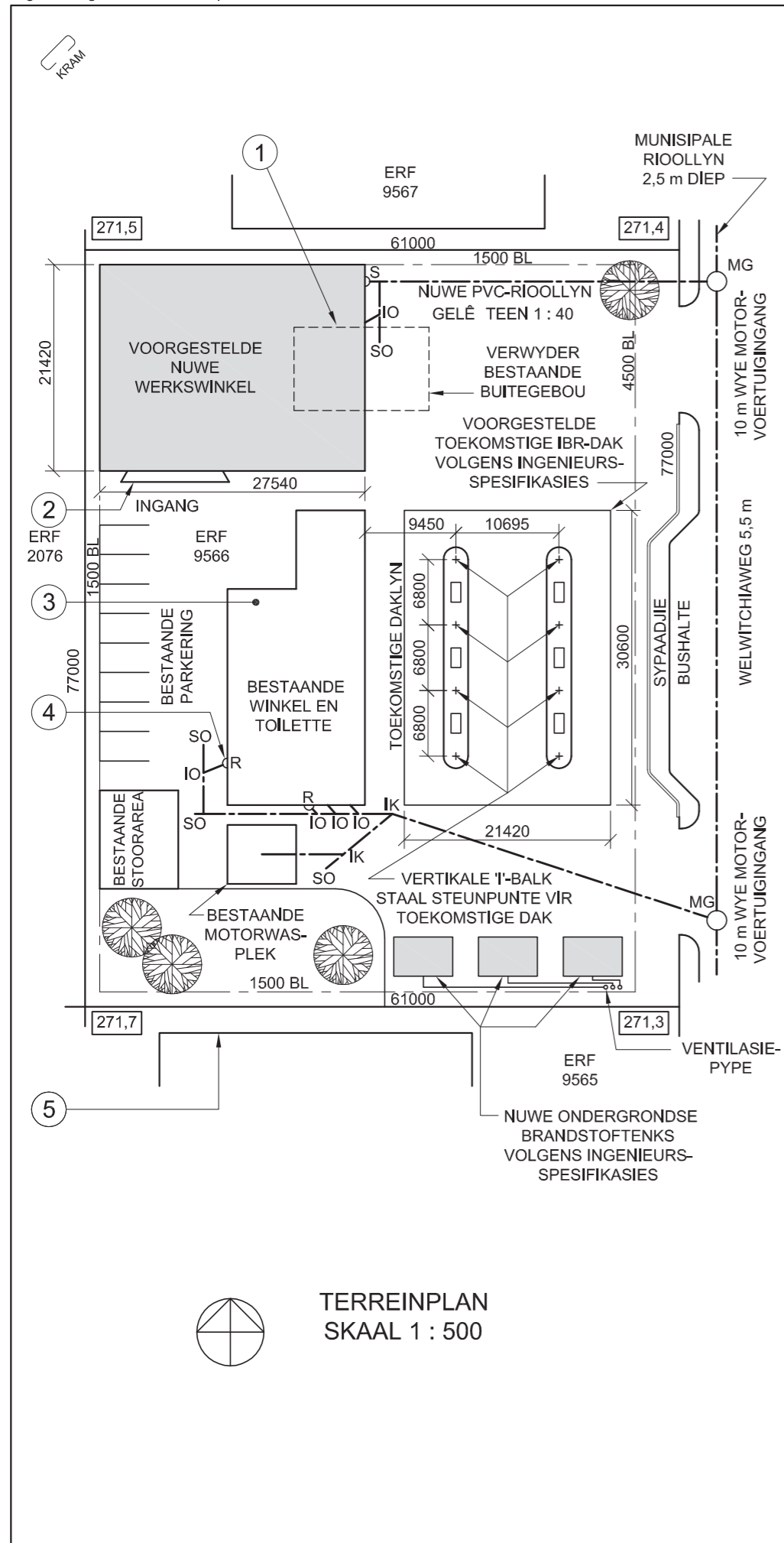

NOTA:
Kontrakteurs moet alle afmetings en hoogtes op die terrein bevestig voordat daar met die werk begin word. Argitekte moet onmiddellik van enige afwykings in kennis gestel word.

ARGITEK SE HANDTEKENING
KLIËNT SE HANDTEKENING

ANTWOORD 20
In die spasie hieronder, teken, in netjiese vryhand, die vooraansig en boaansig van die SANS 10143 grafiese simbool vir 'n ENKEL MUURGEMONTEERDE URINAAL.

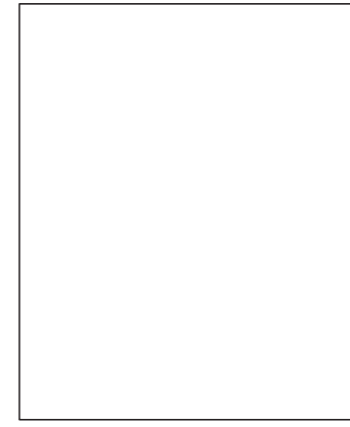

| HERSIENING | DATUM | BESKRYWING |
|------------|------------|----------------------------------|
| 3 | 2015-08-30 | Skuif ventilasiepype |
| 2 | 2015-08-18 | Vervang brandstoftenkens |
| 1 | 2015-08-06 | Toon nuwe dakondersteuningspunte |

DIGITALE TEKENINGE
ARGITEKTE
SAFFRONLAAN 17
GLENASHLEY
☎ 031 5836092

GEDRUK DEUR: TIMELESS DRUKKERS
DRUKDATUM: 2015-10-17

TERREINPLAN

PROJEK
VOORGESTELDE NUWE WERKSWINKEL, ONDERGRONDSE BRANDSTOF TENKS EN TOEKOMSTIGE DAK VIR SA PETROLEUM OP ERF 9566, WELWITCHIAWEG

| | |
|-----------------------------|----------------------------------|
| PROJEKNOMMER SSA/FS-2015 | TEKENINGNOMMER TH 15-05-R4K/J |
| DATUM 2015-09-04 | GETEKEN TOM |
| MAKESIEN HARRY | SKAAL 1 : 500 |

VERWYSINGSKODE
1QP1-2015



VRAAG 1: ANALITIES (SIVIEL)

Gegee:
Die terreinplan van 'n bestaande diensstasie met 'n voorgestelde nuwe werkswinkel, ondergrondse brandstoftenkens en toekomstige dak, 'n titelpaneel en 'n tabel met vrae. Die tekening is nie volgens die aangetoonde skaal voorberei nie.

Instruksies:
Voltooi die tabel hieronder deur die vrae, wat na die bygaande tekening en titelpaneel verwys, netjies te beantwoord. **[30]**

| VRAE | | ANTWOORDE | |
|---------------|---|-----------|--|
| 1 | Hoeveel handtekeninge word vereis? | 1 | |
| 2 | Wat is die argiteksfirma se telefoonnommer? | 1 | |
| 3 | Wat was die tweede hersiening? | 1 | |
| 4 | Wat is die wydte van Welwitchiaweg in millimeter? | 1 | |
| 5 | Watter tipe dakbedekking word vir die toekomstige dak voorgestel? | 1 | |
| 6 | Hoeveel bome word getoon? | 1 | |
| 7 | Hoeveel nuwe ondergrondse brandstoftenkens word getoon? | 1 | |
| 8 | Wat dui die gebroke lyn by 1 aan? | 1 | |
| 9 | Benoem die kenmerk by 2. | 1 | |
| 10 | In watter kleur behoort nuwe staal op 'n tekening aangedui te word? | 1 | |
| 11 | In watter kleur behoort die eienskap by 3 getoon te word? | 1 | |
| 12 | Benoem die kenmerk by 4. | 1 | |
| 13 | Benoem die kenmerk by 5. | 1 | |
| 14 | Watter kant van die bestaande winkel en toilette front na Welwitchiaweg? | 2 | |
| 15 | Gee 'n rede waarom grafiese simbole in tekeninge gebruik word. | 2 | |
| 16 | Wat bepaal die grootte van 'n grafiese simbool op 'n tekening? | 1 | |
| 17 | Wat is die hoogte van die laagste hoek van die erf in meter? | 2 | |
| 18 | In die spasie hieronder, bepaal die omtrek van die bestaande winkel en toilette in meter. | 3 | |
| 19 | In die spasie hieronder, bepaal die totale oppervlakte van die bestaande winkel en toilette in vierkante meter. | 3 | |
| 20 | In die spasie voorsien in die titelpaneel, teken, in netjiese vryhand, die vooraansig en boaansig van die SANS 10143 grafiese simbool vir 'n ENKEL MUURGEMONTEERDE URINAAL. | 4 | |
| TOTAAL | | 30 | |

ANTWOORD 18
Toon ALLE berekeninge.

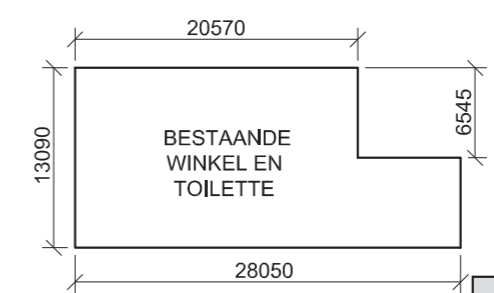

ANTWOORD 19
Toon ALLE berekeninge.

| | |
|---------------|---|
| EKSAMENNOMMER | |
| EKSAMENNOMMER | 2 |

KRAM

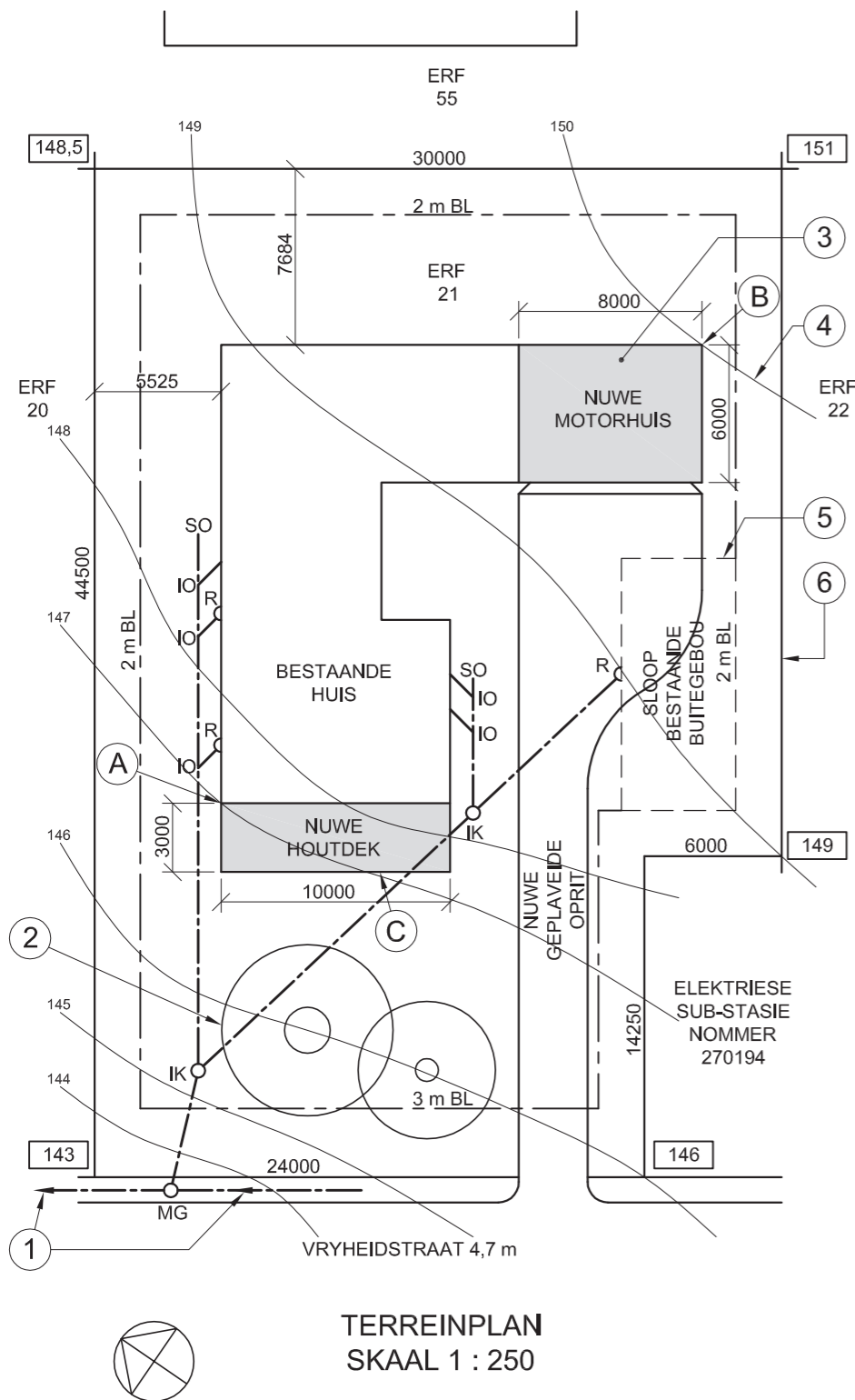

TERREINPLAN
SKAAL 1 : 250

NOTA:
Kontrakteurs moet alle afmetings en hoogtes op die terrein bevestig voordat daar met die werk begin word. Argitekte moet onmiddellik van enige afwykings in kennis gestel word.

ARGITEK SE HANDTEKENING
KLIËNT SE HANDTEKENING

ANTWOORD 20
In die spase hieronder, teken, in netjiese vryhand, die vooraansig en boaansig van die SANS 10143 grafiese simbool vir 'n BAD.

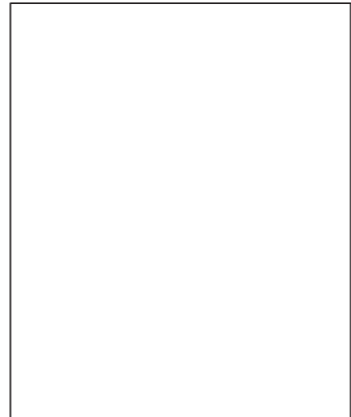

| | | |
|---|----------------|-----------------|
| 1 | 2015-01-27 | Voeg houtdek by |
| HERSIENING | DATUM | BESKRYWING |
| KEY ARGITEKTE Proteastraat 96 POTCHEFSTROOM 083 130 2201 key@webmail.co.za | | |
| GEDRUK DEUR | DRUKDATUM | |
| ILM DRUKKERS | 2015-02-13 | |
| TEKENINGTITEL | | |
| TERREINPLAN | | |
| PROJEK | | |
| VOORGESTELDE NUWE MOTORHUIS EN HOUTDEK VIR MEV. SCHUTTE OP ERF 21, VRYHEIDSTRAAT. | | |
| PROJEKNOMMER | TEKENINGNOMMER | |
| AFSP-2015 | VG 002 | |
| DATUM | GETEKEN | NAGESIEN |
| 2015-01-10 | AD | BC |
| SKAAL | | |
| 1 : 250 | | |
| VERWYSINGSKODE | | |
| Q1P1N2015 | | |

VRAAG 1: ANALITIES (SMIEL)

Gegee:
Die terreinplan van 'n bestaande huis met 'n voorgestelde nuwe motorhuis en houtdek, 'n titelpaneel en 'n tabel met vrae. Die tekening is nie volgens die aangetoonde skaal voorberei nie.

Instruksies:
Voltooi die tabel hieronder deur die vrae, wat na die bygaande tekening en titelpaneel verwys, netjies te beantwoord. **[30]**

| VRAE | | ANTWOORDE | |
|------------------|--|-----------|--|
| 1 | Wat is die projeknommer? | 1 | |
| 2 | Hoeveel handtekeninge word vereis? | 1 | |
| 3 | Hoeveel hersienings is op die tekening aangebring? | 1 | |
| 4 | Wie is die kliënt? | 1 | |
| 5 | Op watter datum is die terreinplan gedruk? | 1 | |
| 6 | Hoeveel nuwe aanbouings is op die terreinplan aangedui? | 1 | |
| 7 | Waarvoor staan die afkorting IK? | 1 | |
| 8 | Wat word deur die pyle op die lyn by 1 aangedui? | 1 | |
| 9 | Benoem die kenmerk by 2. | 1 | |
| 10 | In watter kleur behoort die kenmerk by 3 getoon te word? | 1 | |
| 11 | Wat dui die lyn by 4 aan? | 1 | |
| 12 | Wat dui die gebroke lyn by 5 aan? | 1 | |
| 13 | Wat is die lengte van die grenslyn by 6 in meter? | 1 | |
| 14 | Wat is die breedte van Vryheidstraat in millimeter? | 1 | |
| 15 | Wat is die verskil in grondvlakhoogte tussen hoek A en hoek B van die geboue in meter? | 2 | |
| 16 | Aan watter kant van die bestaande huis is die nuwe houtdek? | 2 | |
| 17 | Watter munisipale diens word op die terrein langs erf 21 gevind? | 2 | |
| 18 | In die spase hieronder, bepaal die omtrek van die bestaande huis in meter. | 3 | |
| 19 | In die spase hieronder, bepaal die gekombineerde totale oppervlakte van die bestaande huis en die nuwe motorhuis in vierkante meter. | 3 | |
| 20 | In die spase voorsien in die titelpaneel, teken, in netjiese vryhand, die vooraansig en boaansig van die SANS 10143 grafiese simbool vir 'n BAD. | 4 | |
| TOTAAL 30 | | | |

ANTWOORD 18
Toon ALLE berekeninge.

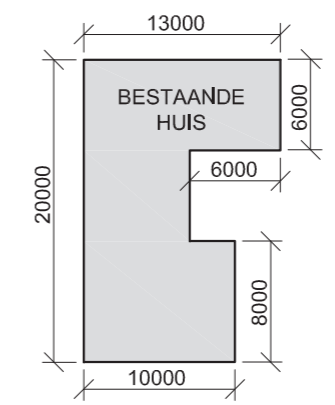

ANTWOORD 19
Toon ALLE berekeninge.

| | |
|---------------|---|
| EKSAMENNOMMER | |
| EKSAMENNOMMER | 2 |



KRAM

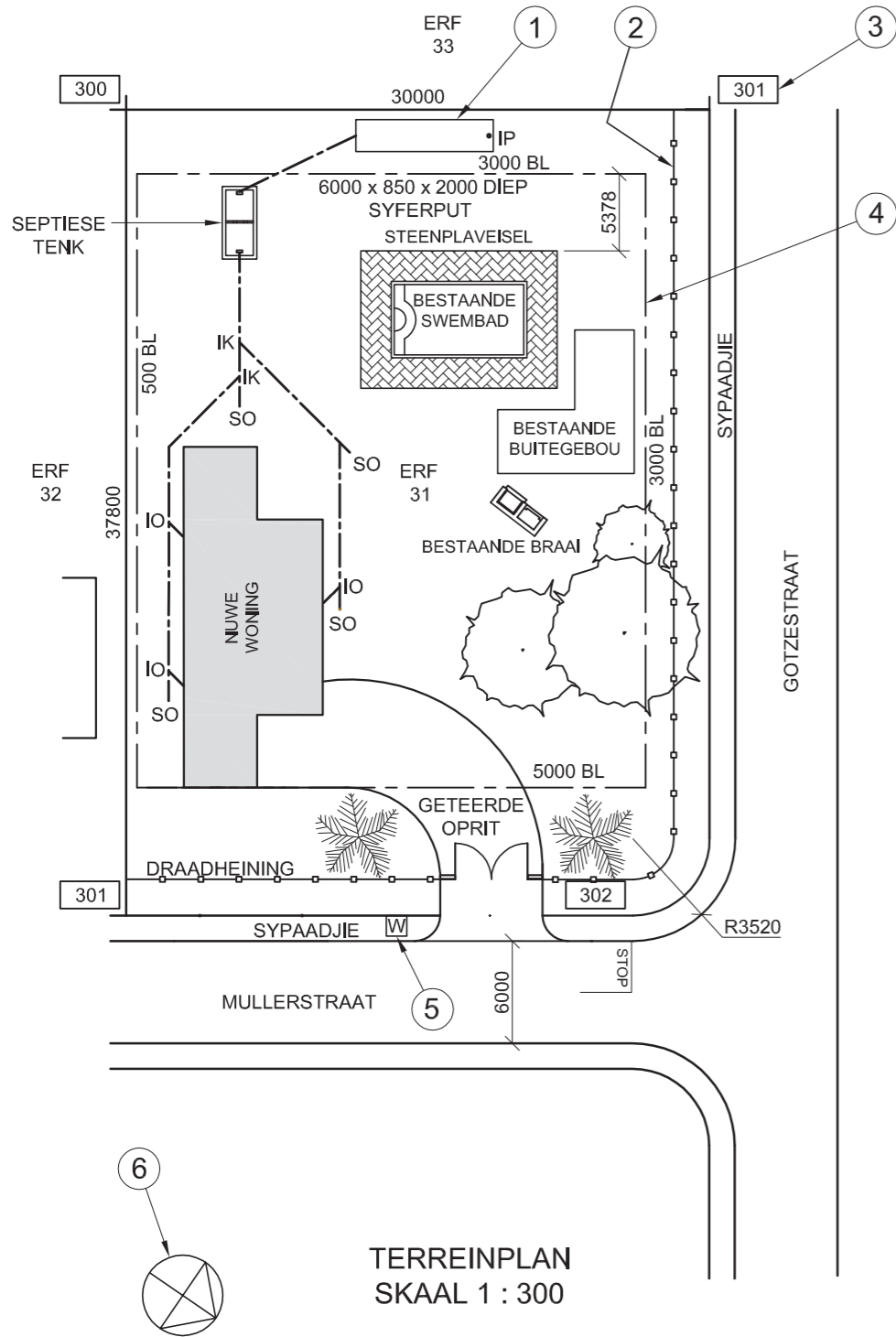

NOTA:
Kontrakteurs moet alle afmetings en hoogtes op die terrein bevestig voordat daar met die werk begin word. Argitekte moet onmiddellik van enige afwykings in kennis gestel word.

ARGITEK SE HANDTEKENING

KLIËNT SE HANDTEKENING

ANTWOORD 20

In die spasie hieronder, teken, in netjiese vryhand, die vooraansig en boaansig van die grafiese simbool vir 'n DUBBELOPWASBAK volgens die SANS 10143.



| | | |
|------------|------------|-------------------|
| 3 | | |
| 2 | 2014-12-07 | Sluit syferput in |
| 1 | 2014-11-09 | Verander oprit |
| HERSIENING | DATUM | BESKRYWING |

TONY KROOS & ASSOCIATES

ARGITEKTE
BAYERNWEG 1
MUNICH GARDENS 13-16
NEW GERMANY
PINETOWN
0791313130
tonykroos@bundes.com

GEDRUK DEUR FUSSBAL DRUKKERS | DRUKDATUM 2015-02-12

TERREINPLAN

PROJEK
VOORGESTELDE WONING VIR MNR. RIBERY OP ERF 31, OP DIE HOEK VAN MULLERSTRAAT EN GOTZESTRAAT.

| | |
|---------------------------|---------------------------|
| PROJEKNOMMER CHLW-2013 | TEKENINGNOMMER BM 3113 |
| DATUM 2015-01-28 | GETEKEN ARJEN |
| NAGESIEN ROB | SKAAL 1 : 300 |

VERWYSINGSKODE
1VG2014



VRAAG 1: ANALITIES (SMEL)

Gegee:

Die terreinplan vir 'n voorgestelde nuwe woning, 'n titelpaneel en 'n tabel met vrae. Die tekening is nie volgens die aangetoonde skaal voorberei nie.

Instruksies:

Voltooi die tabel hieronder deur die vrae, wat na die bygaande tekening en titelpaneel verwys, netjies te beantwoord.

[30]

| VRAE | | ANTWOORDE | |
|------|--|------------------|--|
| 1 | Wat is die verwysingskode vir die tekening? | 1 | |
| 2 | Wat was die tweede hersiening? | 1 | |
| 3 | Watter skaal word vir die tekening aangetoon? | 1 | |
| 4 | Hoeveel inspeksiekamers is daar op die rioollyn? | 1 | |
| 5 | Watter afwerking word rondom die swembad gebruik? | 1 | |
| 6 | Watter nuwe ontwikkeling word op die terrein voorgestel? | 1 | |
| 7 | In watter kleur sal nuwe glas op 'n tekening aangetoon word? | 1 | |
| 8 | In watter kleur sal nuwe beton op 'n tekening aangetoon word? | 1 | |
| 9 | Wat is die diepte van die kenmerk by 1? | 1 | |
| 10 | Benoem die kenmerk by 2. | 1 | |
| 11 | Wat dui die nommer by 3 aan? | 1 | |
| 12 | Wat word deur die lyn by 4 aangedui? | 1 | |
| 13 | Benoem die kenmerk by 5. | 1 | |
| 14 | Benoem die kenmerk by 6. | 1 | |
| 15 | Watter aansig van die nuwe woning front na Gotzestraat? | 2 | |
| 16 | Wat is die afstand vanaf die swembad na die suidwestelike grenslyn in meter? | 2 | |
| 17 | Wat is die lengte van die grenslyn wat na erf 32 front in meter? | 2 | |
| 18 | In die spasie hieronder, bepaal die omtrek van die nuwe woning in meter. | 3 | |
| 19 | In die spasie hieronder, bepaal die totale bou-oppervlak van erf 31 in vierkante meter. | 3 | |
| 20 | In die spasie voorsien in die titelpaneel, teken, in netjiese vryhand, die vooraansig en boaansig van die grafiese simbool vir 'n DUBBELOPWASBAK volgens die SANS 10143. | 4 | |
| | | TOTAAL 30 | |

ANTWOORD 18
Toon ALLE berekeninge.

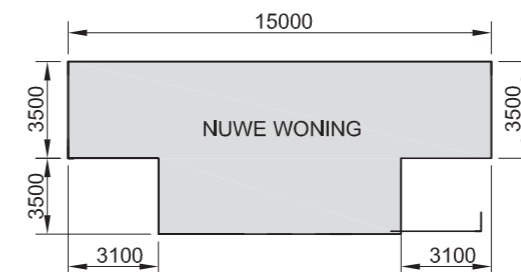

ANTWOORD 19
Toon ALLE berekeninge.

| | |
|---------------|---|
| EKSAMENNOMMER | |
| EKSAMENNOMMER | 2 |

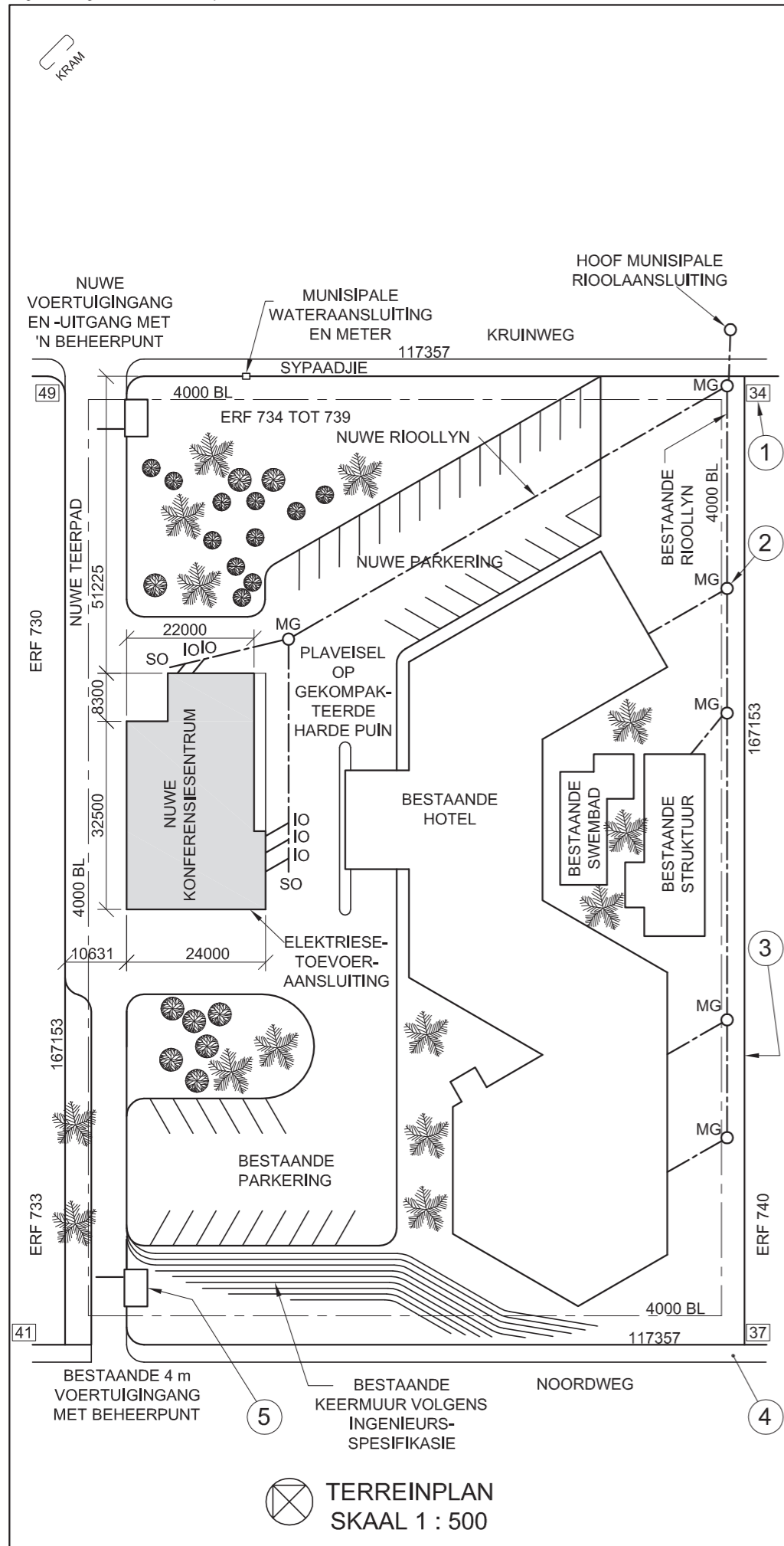

NOTA:
Kontrakteurs moet alle afmetings en hoogtes op die terrein bevestig voordat daar met die werk begin word. Argitekte moet onmiddellik van enige afwykings in kennis gestel word.

ARGITEK SE HANDTEKENING

KLIËNT SE HANDTEKENING

ANTWOORD 20
In die spasie hieronder, teken, in netjiese vryhand, die vooraansig en boaansig van die grafiese simbool vir 'n ENKEL-URINAAL volgens die SANS 10143.



| HERSIENING | DATUM | BESKRYWING |
|------------|------------|---------------------|
| 3 | | |
| 2 | 2014-07-15 | Sluit 'n nuwe MG in |
| 1 | 2014-07-11 | Verander pad |

NEW HORIZON
ARGITEKTE
HOOFSTRAAT 17
DURBAN
Tel: 031 335 2835

GEDRUK DEUR: DUNNIT DRUKKERS
DRUKDATUM: 2014-08-05

TEKENINGTITEL:
TERREINPLAN

PROJEK:
VOORGESTELDE NUWE KONFERENSIESENTRUM VIR DIE SA HOTELGROEP OP ERF 734 TOT 739 TE NOORDWEG 261, DURBAN

| | |
|---------------------|---------------------------|
| PROJEKNOMMER 04 | TEKENINGNOMMER 10-B708 |
| DATUM 2014-05-30 | GETEKEN SAREL |
| NAGESIEN PERTO | SKAAL 1 : 500 |

VERWYSINGSKODE:
N14-Q1



VRAAG 1: ANALITIES (SIVIEL)

Gegee:

'n Terreinplan van 'n hotel met 'n voorgestelde nuwe konferensiesentrum, 'n titelpaneel en 'n tabel met vrae. Die tekening is nie volgens die aangetoonde skaal voorberei nie.

Instruksies:

Voltooi die tabel hieronder deur die vrae, wat na die bygaande tekening en titelpaneel verwys, netjies te beantwoord.

[30]

| VRAE | | ANTWOORDE | |
|---------------|---|-----------|--|
| 1 | Op watter datum is die terreinplan gedruk? | 1 | |
| 2 | Wat moet die kontrakteurs op die terrein doen voordat daar met enige werk begin word? | 1 | |
| 3 | Watter skaal word vir die tekening aangetoon? | 1 | |
| 4 | Wat was die eerste hersiening? | 1 | |
| 5 | Wat is die oppervlakafwerking van die nuwe pad? | 1 | |
| 6 | Watter nuwe ontwikkeling word vir die hotel voorgestel? | 1 | |
| 7 | In watter kleur sal nuwe hout op 'n tekening aangetoon word? | 1 | |
| 8 | In watter kleur sal nuwe staal op 'n tekening aangetoon word? | 1 | |
| 9 | Wat dui die nommer by 1 aan? | 1 | |
| 10 | Benoem die kenmerk by 2. | 1 | |
| 11 | Wat dui die lyn by 3 aan? | 1 | |
| 12 | Benoem die kenmerk by 4. | 1 | |
| 13 | Benoem die kenmerk by 5. | 1 | |
| 14 | Waarop moet die plaveisel in die nuwe parkeerarea gelê word? | 1 | |
| 15 | In watter straat is die nuwe uitgang vanaf die hotel? | 2 | |
| 16 | Wat is die lengte van die suidwestelike muur van die nuwe konferensiesentrum in meter? | 2 | |
| 17 | Wat is die kortste afstand vanaf die nuwe konferensiesentrum tot by die grenslyn in Noordweg in meter? | 2 | |
| 18 | In die spasie hieronder, bepaal die omtrek van die nuwe konferensiesentrum in meter. | 3 | |
| 19 | In die spasie hieronder, bepaal die totale oppervlak van die nuwe konferensiesentrum in vierkante meter. | 3 | |
| 20 | In die spasie voorsien in die titelblok, teken, in netjiese vryhand, die vooraansig en boaansig van die grafiese simbool vir 'n ENKEL-URINAAL volgens die SANS 10143. | 4 | |
| TOTAAL | | 30 | |

ANTWOORD 18
Toon ALLE berekeninge.

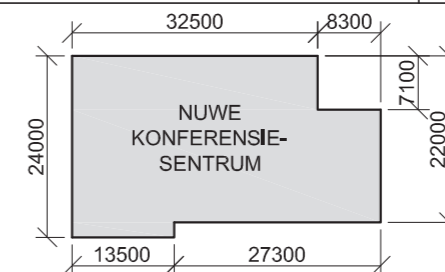

ANTWOORD 19
Toon ALLE berekeninge.

| | |
|---------------|---|
| EKSAMENNOMMER | |
| EKSAMENNOMMER | 2 |



| LANDMETERSERTIFIKAAT VIR DIE GRENSENGTES EN HOEKHOOGTES VIR ERF 77 BY DUIKERLAAN 5 PRETORIA. OPGEMEET OP 01-10-2011 | |
|---|----------------------|
| GRENSENGTES IN MILLIMETER | HOEKHOOGTES IN METER |
| AB = 42688 | A = 1022 |
| BC = 31684 | B = 1024 |
| CD = 42688 | C = 1025 |
| DA = 31684 | D = 1021 |

LET WEL:
Kontrakteurs moet alle afmetings en hoogtes op die terrein bevestig voordat daar met werk begin word. Argitekte moet onmiddellik in kennis gestel word van enige afwykings.

ARGITEK SE HANDTEKENING

KLIËNT SE HANDTEKENING

20. In die spatie hieronder, teken, in netjiese vryhand, die vooraansig en boaansig van die SANS 10143 grafiese simbool vir 'n enkel-opwasbak.



| HERSIENING | DATUM | BESKRYWING |
|------------|------------|--------------------|
| 3 | 2013-09-11 | Verwyder ou oprit |
| 2 | 2013-09-08 | Voeg nuwe oprit by |
| 1 | 2013-08-28 | Skuif nuwe SO |

MINKI SE DROOMHUISE
PAUL KRUGERSTRAAT 101
PRETORIA
Tel: 012 555 2735

GEDRUK DEUR DBE PRINTERS
DRUKDATUM 2013-10-30

TEKENTITEL
TERREINPLAN

PROJEK
VOORGESTELDE NUWE SPREEK-KAMERS VIR DR. AL SATION OP ERF 77 TE DUIKERLAAN 5 PRETORIA.

| | |
|-----------------------------------|-------------------------------------|
| PROJEKNOMMER 001 | TEKENINGNOMMER 1 van 4 |
| VERWYSINGSKODE Q1P1-EXEMP-2014 | GETEKEN: BEYERS NAGESIEN: VISHNU |
| DATUM 2013-09-12 | SKAAL 1 : 250 |

VRAAG 1: ANALITIES (SIVIEL)

Gegee:

Die terreinplan vir voorgestelde nuwe spreekkamers, 'n titelpaneel en 'n tabel met vrae. Die tekening is nie volgens die aangetoonde skaal voorberei nie.

Instruksies:

Voltooi die tabel hieronder deur die vrae, wat almal na die bygaande tekene en titelpaneel verwys, netjies te beantwoord. [30]

| VRAE | | ANTWOORDE | |
|------------------|---|-----------|--|
| 1 | Op watter datum is die perseel opgemeet? | 1 | |
| 2 | Waarvoor was Vishnu verantwoordelik? | 1 | |
| 3 | Hoe wyd is die sypaadjie in Duikerlaan in meter? | 1 | |
| 4 | Wat is die kliënt se naam? | 1 | |
| 5 | Hoeveel nuwe parkeerplekke word aangetoon? | 1 | |
| 6 | Hoeveel nuwe inspeksie-oë word benodig? | 1 | |
| 7 | Op watter perseel is die munisipale rioolaansluiting geleë? | 1 | |
| 8 | In watter kleur moet nuwe bouwerk op 'n terreinplan aangetoon word? | 1 | |
| 9 | In watter kleur moet 'n nuwe rioollyn op 'n terreinplan aangetoon word? | 1 | |
| 10 | Wat dui die pyl by 1 aan? | 1 | |
| 11 | Wat word deur die lyn by 2 aangedui? | 1 | |
| 12 | Wat word deur die lyn by 3 aangedui? | 1 | |
| 13 | Benoem die kenmerk by 4. | 1 | |
| 14 | Wat moet met die bestaande gebou op die erf gedoen word? | 1 | |
| 15 | Wat is verskil in hoogte tussen die hoogste en laagste hoek van die erf in meter? | 1 | |
| 16 | Wat is die afstand vanaf muur X tot by Duikerlaan in meter? | 2 | |
| 17 | Wat sal die aansig van die nuwe spreekkamers wat na erf 78 front, genoem word? | 2 | |
| 18 | In die spatie hieronder, bepaal die omtrek van die nuwe spreekkamers in meter. Toon ALLE berekeninge. | 4 | |
| 19 | In die spatie hieronder, bepaal, in vierkante meter, die totale vloeroppervlakte wat geteël moet indien die buitewand 200 mm dik is. Toon ALLE berekeninge. | 4 | |
| 20 | In die spatie voorsien in die titelpaneel, teken, in netjiese vryhand, die vooraansig en boaansig van die SANS 10143 grafiese simbool vir 'n enkelopwasbak. | 3 | |
| TOTAAL 30 | | | |

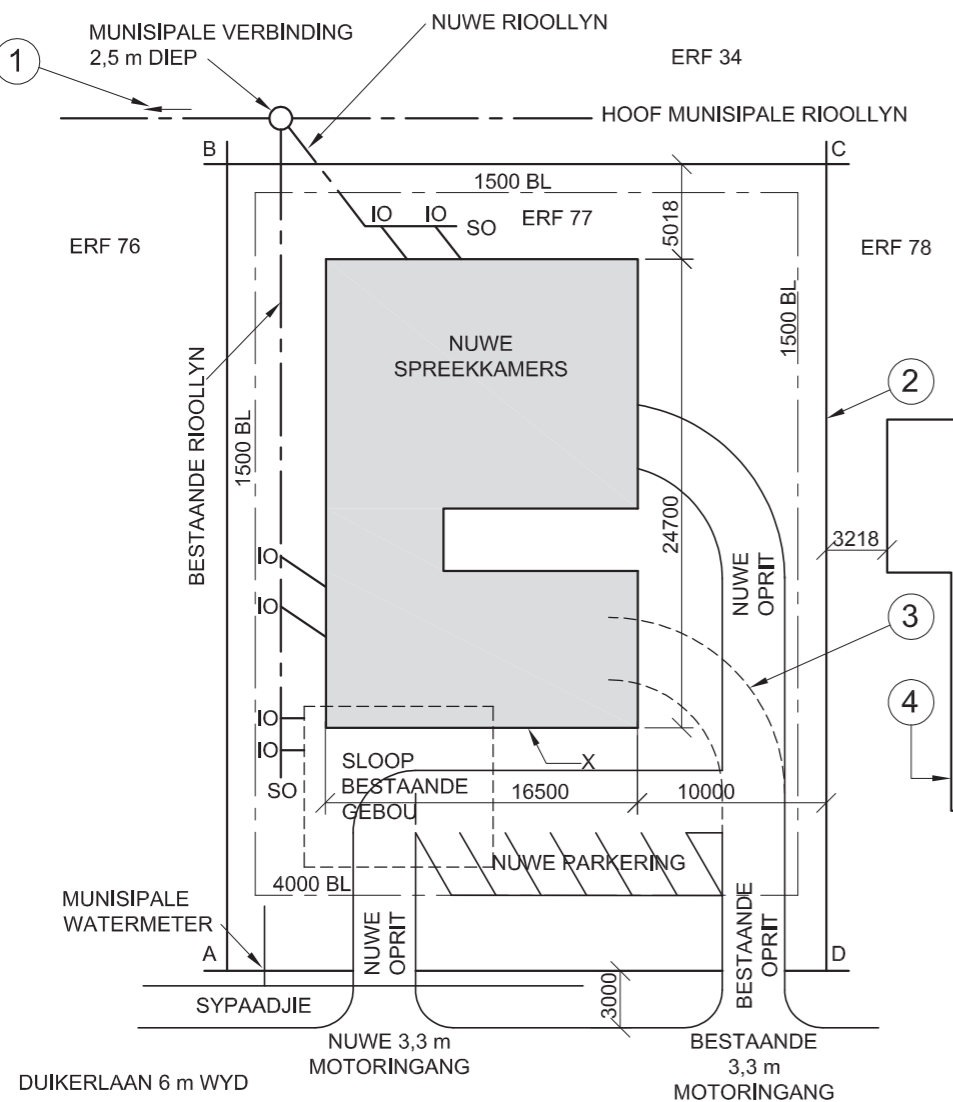

TERREINPLAN
SKAAL 1 : 250



ANTWOORD 18
Toon ALLE berekeninge.

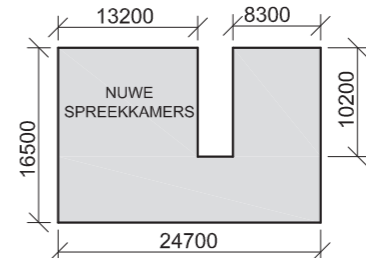

ANTWOORD 19
Toon ALLE berekeninge.

| | |
|---------------|---|
| EKSAMENNOMMER | |
| EKSAMENNOMMER | 2 |

KRAM

| SYLENGTES EN HOEKHOOGTES OP ERF NOMMER 1098 PIETERMARITZBURG. OPGEMEET OP 01-04-2011 | |
|--|---------------------|
| AFSTANDE IN METER | HOOGTES IN METER |
| AB = 75 | A = 73,8 |
| BC = 34 | B = 77,6 |
| CD = 25,5 | C = 77,9 |
| DE = 13,5 | D = 77,0 |
| EF = 49,5 | E = 76,9 |
| FA = 47,5 | F = 72,4 |

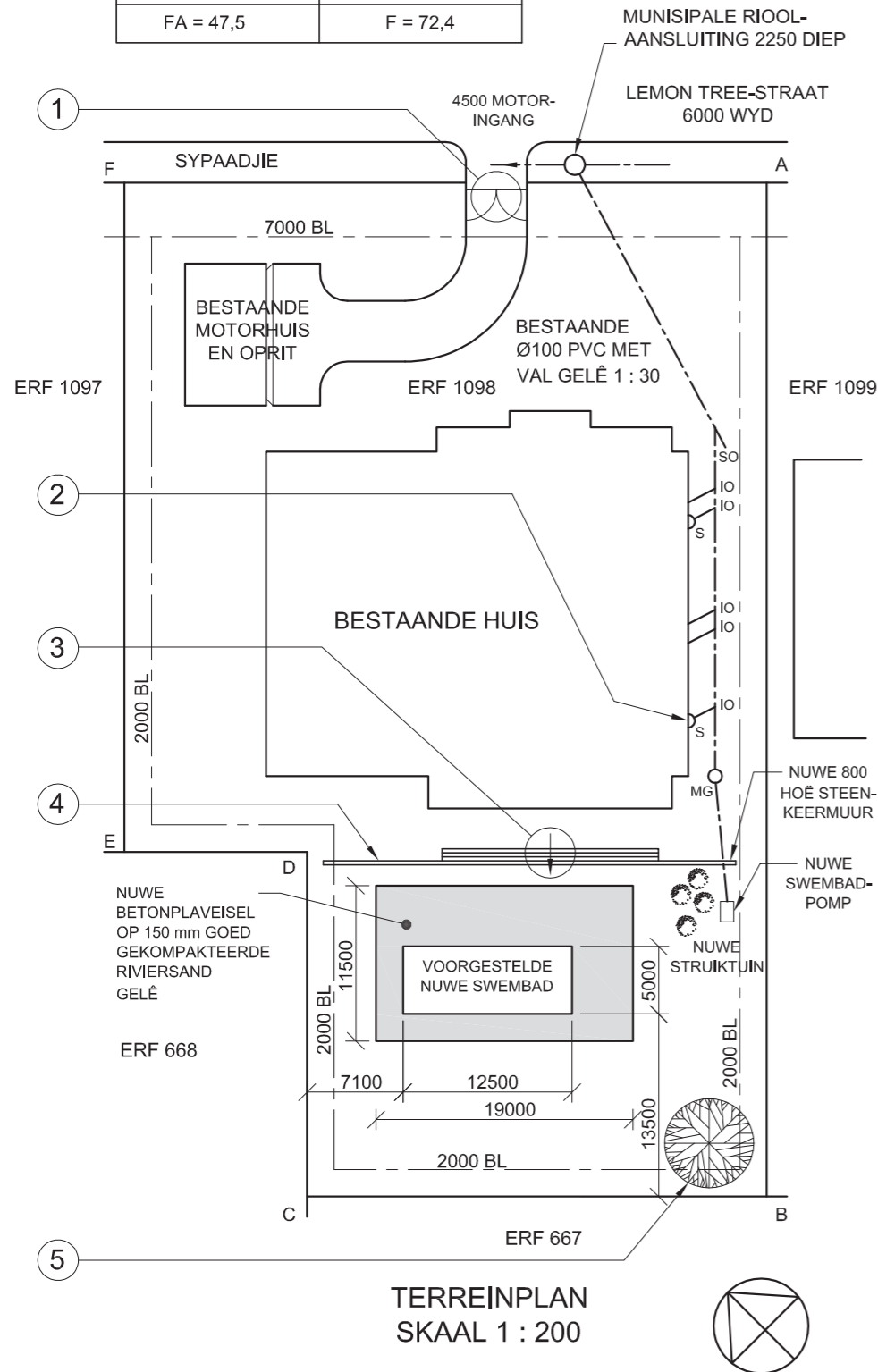

TERREINPLAN
SKAAL 1 : 200

NOTA:
Kontrakteurs moet alle afmetings en hoogtes op die terrein bevestig voordat daar met werk begin word. Argitek te moet onmiddellik van enige afwykings in kennis gestel word.

20. In die spasie hieronder, teken, in netjiese vryhand, die vooraansig en boaansig van die SANS 10143 grafiese simbool (konvensie) vir 'n STORT.



ARGITEK SE HANDTEKENING

KLIËNT SE HANDTEKENING

| HERSIENING | DATUM | BESKRYWING |
|------------|-------|------------|
| | | |

| | |
|-------------------------------|-------------------------|
| GEDRUK DEUR PATSY PRINTERS | Drukdatum 17-02-2014 |
|-------------------------------|-------------------------|

TEKENINGTITEL
TERREINPLAN

| | | |
|-------------------------------|----------------------------|---------------------|
| PROJEKNOMMER 2014-001 | GETEKEN DEUR P XABA | DATUM 19-01-2014 |
| VERWYSINGSKODE DBE-2014-01 | NAGESIEN DEUR P THAKER | DATUM 05-02-2014 |
| TEKENINGNOMMER 13-001-SIP | GOEDGEKEUR DEUR M ZUNGU | DATUM 14-02-2014 |

PROJEK
VOORGESTELDE NUWE SWEMBAD
VIR AM MBUTU OP ERF NOMMER
1098 BY LEMON TREE-STRAAT 87,
PIETERMARITZBURG

BUDGET TEKENAARS
KERKSTRAAT 26
PIETERMARITZBURG
Tel: 033 245 3434

VRAAG 1: ANALITIES (SIVIEL)

Gegee:

Die terreinplan van 'n bestaande woning met 'n voorgestelde nuwe swembad, 'n titelpaneel en 'n tabel met vrae. Die tekening is nie volgens die aangetoonde skaal voorberei nie.

Instruksies:

Voltooi die tabel hieronder deur die vrae, wat almal na die bygaande tekening en titelpaneel verwys, netjies te beantwoord. [30]

| VRAE | | ANTWOORDE | |
|---------------|---|-----------|--|
| 1 | Op watter datum is die plan goedgekeur? | 1 | |
| 2 | Wie het die terreinplan voorberei? | 1 | |
| 3 | Watter skaal word vir die tekening aangedui? | 1 | |
| 4 | Wat is die projeknommer? | 1 | |
| 5 | Wat is die naam van die tekenaarsfirma? | 1 | |
| 6 | Hoeveel erwe grens aan erf nommer 1098? | 1 | |
| 7 | Wat is die val van die bestaande rioollyn? | 1 | |
| 8 | Hoe diep is die munisipale rioolaansluiting in meter? | 1 | |
| 9 | Benoem die omringde kenmerk by 1. | 1 | |
| 10 | Benoem die kenmerk gemerk 'S' by 2. | 1 | |
| 11 | Wat word deur die pyl in die sirkel by 3 aangedui? | 1 | |
| 12 | Benoem die kenmerk by 4. | 1 | |
| 13 | Benoem die kenmerk by 5. | 1 | |
| 14 | Watter aansig van die bestaande woning front na die swembad? | 1 | |
| 15 | Hoe lank is die noordoostelike grenslyn van erf 1098 in meter? | 2 | |
| 16 | Wat is die breedte en lengte van die swembad in meter? | 2 | |
| 17 | Bepaal die oppervlakte van die betonplaveisel rondom die swembad in vierkante meter. Toon ALLE berekeninge. | 3 | |
| 18 | Bepaal die omtrek van erf 1098 in meter. Toon ALLE berekeninge. | 3 | |
| 19 | Bepaal die kortste afstand vanaf die swembad tot by die suidoostelike boulyn in meter. Toon ALLE berekeninge. | 3 | |
| 20 | In die spasie voorsien in die titelpaneel, teken, in netjiese vryhand, die vooraansig en boaansig van die SANS 10143 grafiese simbool (konvensie) vir 'n STORT. | 3 | |
| TOTAAL | | 30 | |

EKSAMENNOMMER

EKSAMENNOMMER

2



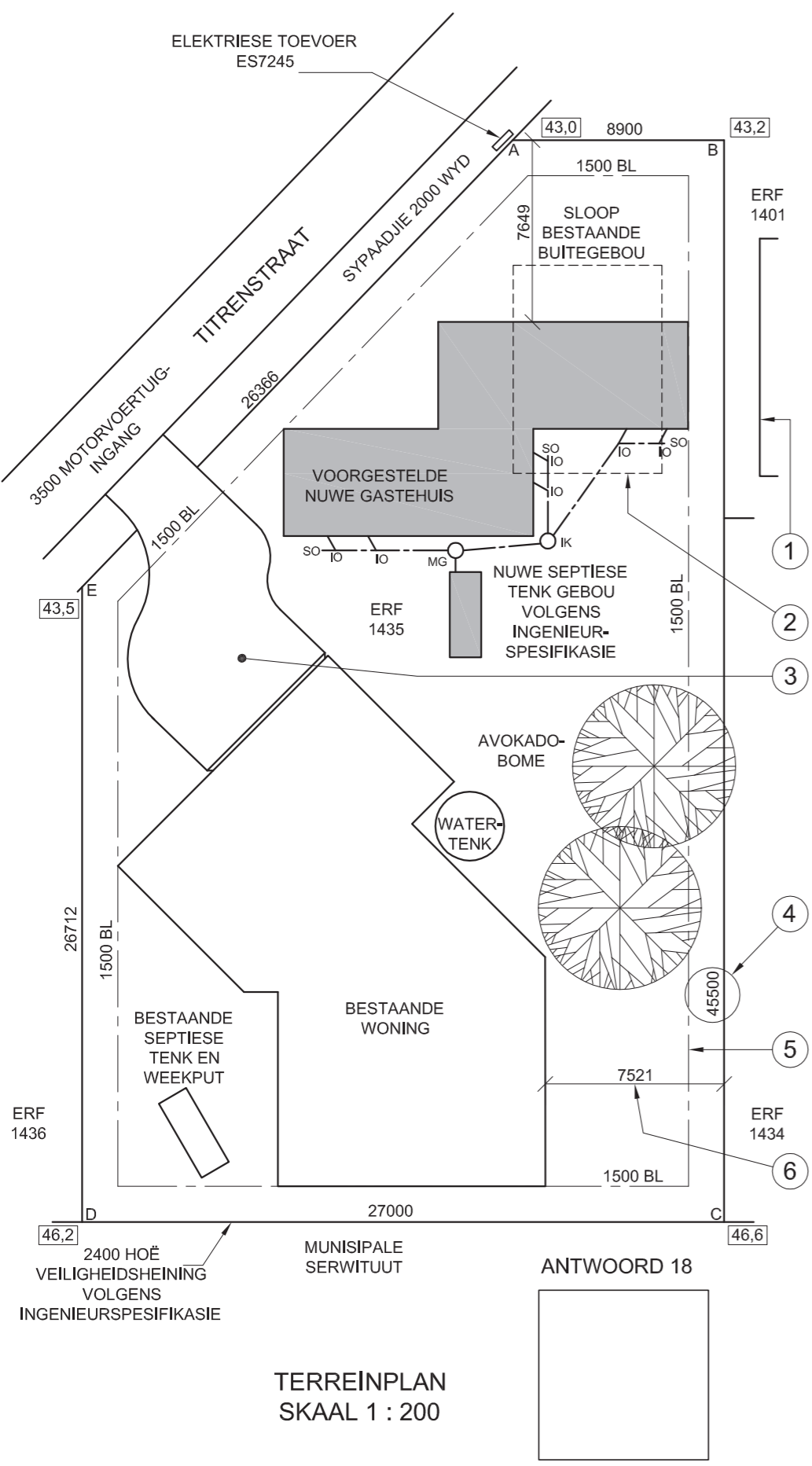

NOTA:
Kontrakteurs moet alle afmetings en hoogtes op die terrein bevestig voordat daar met werk begin word. Argitekke moet onmiddellik van enige afwykings in kennis gestel word.

19. In die spatie hieronder, teken, in netjiese vryhand, die vooraansig en boansig van die SANS 10143 grafiese simbool (konvensie) vir 'n ENKELKOMBUISOPWASBAK.

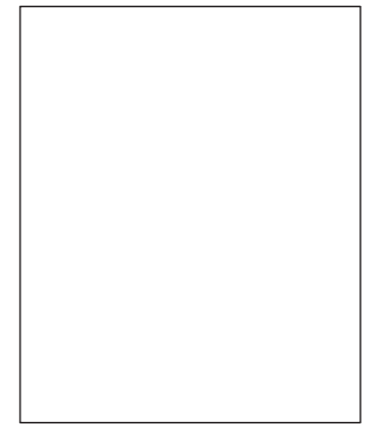

ARGITEK SE HANDTEKENING
KLIËNT SE HANDTEKENING

| HERSIENING | DATUM | BESKRYWING |
|------------|------------|---------------|
| 2 | 2013-06-12 | SEPTIESE TENK |
| 1 | 2013-05-25 | OPRIT |

PROJEK
VOORGESTELDE NUWE GASTE-HUIS VIR MNR. R VAN DER LINDE OP ERF 1435 TE TITRENSTRAAT 5 SEA VIEW.

GEDRUK DEUR: SPEEDPRINT
DRUKDATUM: 2013-07-01

TEKENINGTITEL
TERREINPLAN

PROJEKNOMMER: 114
TEKENINGNOMMER: 003

VERWYSINGSKODE: Q1P1-NOV-2013
GETEKEN DEUR: JASON
DATUM: 2013-03-14

SKAAL: 1 : 200
NAGESIEN DEUR: MINKI
DATUM: 2013-03-18

CM ARCHITECTS
21STE VLOER THE SQUARE
SMITHSTRAAT 320 DURBAN
Tel: 031 352 6788/9

VRAAG 1: ANALITIES (SIVIEL)

Gegee:
Die terreinplan vir 'n voorgestelde nuwe gastehuis, 'n titelpaneel en 'n tabel met vrae. Die tekening is nie volgens die aangetoonde skaal voorberei nie.

Instruksies:
Voltooi die tabel hieronder deur die vrae, wat almal na die bygaande tekening en titelpaneel verwys, netjies te beantwoord. [30]

| VRAE | | ANTWOORDE | |
|---------------|--|-----------|--|
| 1 | Hoeveel hersienings is op die tekening aangebring? | 1 | |
| 2 | Hoeveel handtekeninge word op die terreinplan vereis? | 1 | |
| 3 | Wat is die projeknommer? | 1 | |
| 4 | Hoe wyd is die motorvoertuig-ingang in meter? | 1 | |
| 5 | Waarvoor staan die afkorting MG? | 1 | |
| 6 | Hoe hoog is die veiligheidsheining in meter? | 1 | |
| 7 | Wat word deur die kenmerk by 1 aangedui? | 1 | |
| 8 | Wat word deur die lyn by 2 aangedui? | 1 | |
| 9 | Benoem die kenmerk by 3. | 1 | |
| 10 | Wat word deur die getal by 4 aangedui? | 1 | |
| 11 | Wat word deur die lyn by 5 aangedui? | 1 | |
| 12 | Indien skaal 1 : 50 vir die terreinplan gebruik is, wat sou die afmeting by 6 geles het? | 1 | |
| 13 | Wat is die verwysingsnommer van die elektriese toevoer? | 1 | |
| 14 | Watter soort boom word op die erf aangetref? | 1 | |
| 15 | In watter SI-eenheid is die afmetings? | 1 | |
| 16 | Is hoek C van erf 1435 hoër of laer as Titrenstraat? | 2 | |
| 17 | Wat is die kortste afstand vanaf die voorgestelde nuwe gastehuis na Titrenstraat in meter? | 2 | |
| 18 | Indien die kant van die bestaande woning wat na Titrenstraat front, die suidwes-aansig is, teken, in die spatie voorsien onder die terreinplan en in netjiese vryhand, 'n korrek georiënteerde SANS 10143-noordpunt-simbool. | 4 | |
| 19 | In die spatie voorsien in die titelpaneel, teken, in netjiese vryhand, die vooraansig en boansig van die SANS 10143 grafiese simbool (konvensie) vir 'n enkelkombuisopwasbak. | 4 | |
| 20 | In die spatie hieronder, bepaal die omtrek van die nuwe gastehuis in meter. | 3 | |
| TOTAAL | | 30 | |

ANTWOORD 20
Toon ALLE berekeninge.

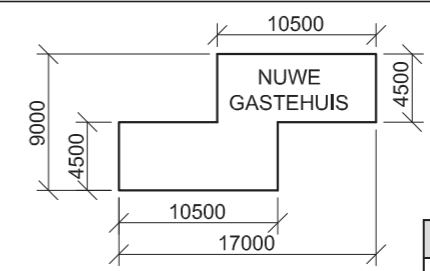

| | |
|---------------|---|
| EKSAMENNOMMER | |
| EKSAMENNOMMER | 2 |





LANDMETERSERTIFIKAAT VAN DIE SYLENGTES EN HOEKHOOGTES VIR ERF 753 PRIME CIRCLE ATHLONE. OPGEMEET OP 16-09-2012

| LENGTES IN METER | HOOGTES IN METER |
|------------------|------------------|
| AB = 30,885 | A = 66,5 |
| BC = 22,452 | B = 65,9 |
| CD = 40,729 | C = 64,3 |
| DE = 40,695 | D = 64,8 |
| EA = 28,825 | E = 65,2 |

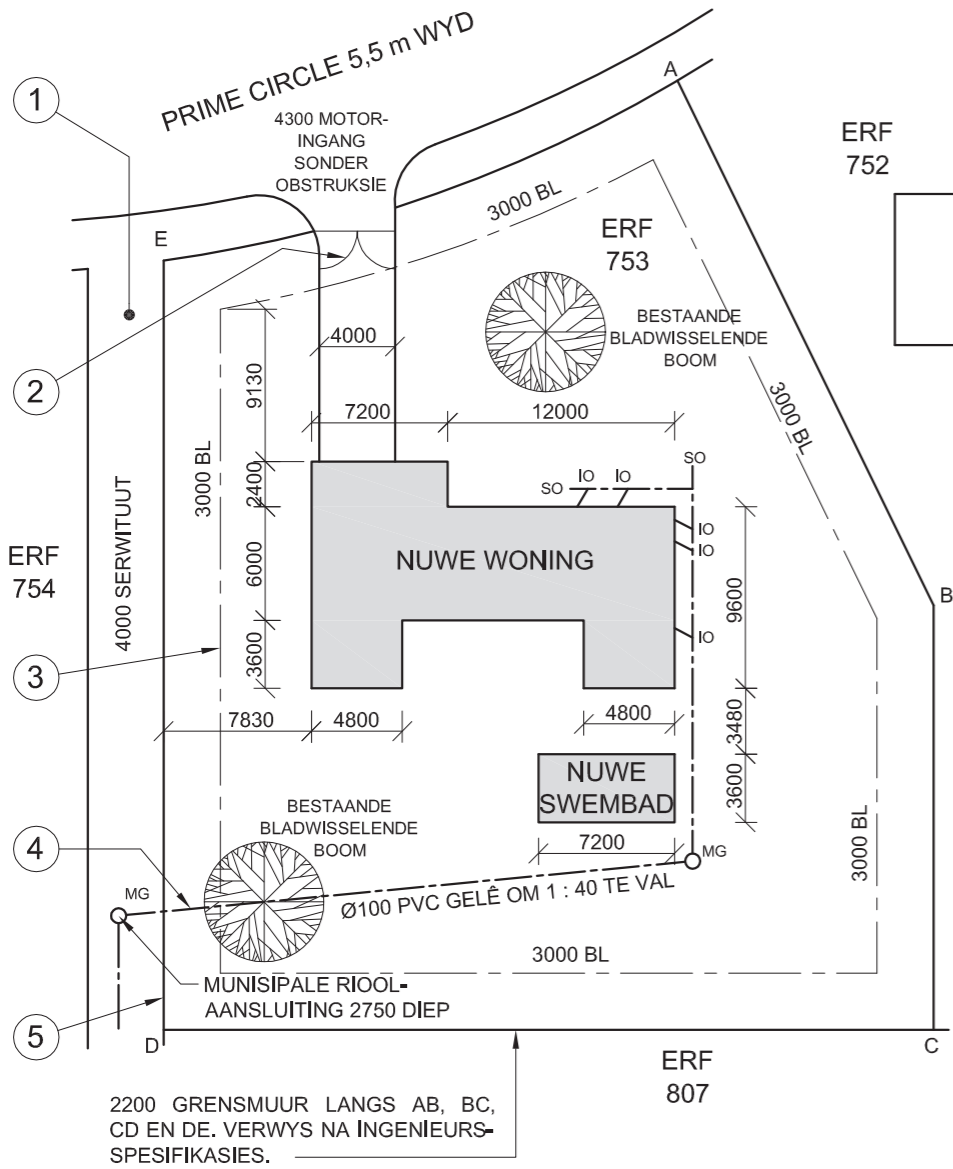

TERREINPLAN
SKAAL 1 : 150

NOTA:
Kontraakteurs moet alle afmetings en hoogtes op die terrein bevestig voordat daar met werk begin word. Argitekte moet onmiddellik van enige afwykings in kennis gestel word.

20. In die spasie hieronder, teken, in netjiese vryhand, die vooraansig en boaansig van die SABS 0143-konvensie vir 'n opwasbak.



ARGITEK SE HANDTEKENING

KLIËNT SE HANDTEKENING

| HERSIENING | DATUM | BESKRYWING |
|------------|------------|---------------------|
| 2 | 30-10-2012 | TOON GRENS- MUUR |
| 1 | 23-10-2012 | SKUIF SWEMBAD |

PROJEK
VOORGESTELDE NUWE WONING
VIR M PETERSEN OP ERF 753 TE
PRIME CIRCLE 54 ATHLONE.

GEDRUK DEUR
PERFECT PRINT

DRUKDATUM
12-12-2012

TEKENTITEL
TERREINPLAN

| PROJEKNOMMER | GETEKEN DEUR | DATUM |
|----------------|-----------------|------------|
| 65-3 | PIETER | 14-10-2012 |
| VERWYSINGSKODE | NAGESIEN DEUR | DATUM |
| DBE-2012-01 | THANDI | 14-10-2012 |
| TEKENINGNOMMER | GOEDGEKEUR DEUR | DATUM |
| 1 VAN 8 | CRAIG | 14-10-2012 |

THE DESIGN TEAM
ARCHITECTS
WATERKANTSTRAAT 15
KAAPSTAD
TEL: 021 555 3434

VRAAG 1: ANALITIES (SIVIEL)

Gegee:

Die terreinplan vir 'n nuwe woning en swembad, 'n titelpaneel en 'n tabel met vrae. Die tekening is nie volgens die aangetoonde skaal voorberei nie.

Instruksies:

Voltooi die tabel hieronder deur die vrae, wat almal na die bygaande tekene en titelpaneel verwys, netjies te beantwoord. **[30]**

| VRAE | | ANTWOORDE | |
|---------------|--|-----------|--|
| 1 | Op watter datum is die terreinplan gedruk? | 1 | |
| 2 | Wie het die tekening nagesien? | 1 | |
| 3 | Hoeveel hersienings is aan die tekening aangebring? | 1 | |
| 4 | Hoe wyd is die oprit? | 1 | |
| 5 | Wat is die val van die rioollyn? | 1 | |
| 6 | Hoe hoog is die grensmuur van die erf? | 1 | |
| 7 | In watter kleur moet 'n nuwe woning op 'n terreinplan aangetoon word? | 1 | |
| 8 | Hoe diep is die munisipale riolaansluiting? | 1 | |
| 9 | Benoem die kenmerk by 1. | 1 | |
| 10 | Benoem die kenmerk by 2. | 1 | |
| 11 | Wat dui die lyn by 3 aan? | 1 | |
| 12 | Benoem die lyn by 4. | 1 | |
| 13 | Benoem die lyn by 5. | 1 | |
| 14 | Watter aansig van die nuwe woning front na die serwituu? | 2 | |
| 15 | Wat is die laagste hoek op die erf? | 2 | |
| 16 | Wat is die kortste afstand tussen die woning en die swembad? | 2 | |
| 17 | Met verwysing na die riolering, identifiseer en gee die rede waarom die plan nie goedgekeur kon word nie. | 2 | |
| 18 | Bepaal die lengte van die grensmuur in meter. Toon ALLE berekeninge. | 3 | |
| 19 | Bepaal die totale oppervlakte van die nuwe woning in vierkante meter. Toon ALLE berekeninge. | 3 | |
| 20 | In die spasie voorsien in die titelpaneel, teken, in netjiese vryhand, die vooraansig en boaansig van die SABS 0143-konvensie vir 'n opwasbak. | 3 | |
| TOTAAL | | 30 | |

EKSAMENNOMMER

EKSAMENNOMMER

2



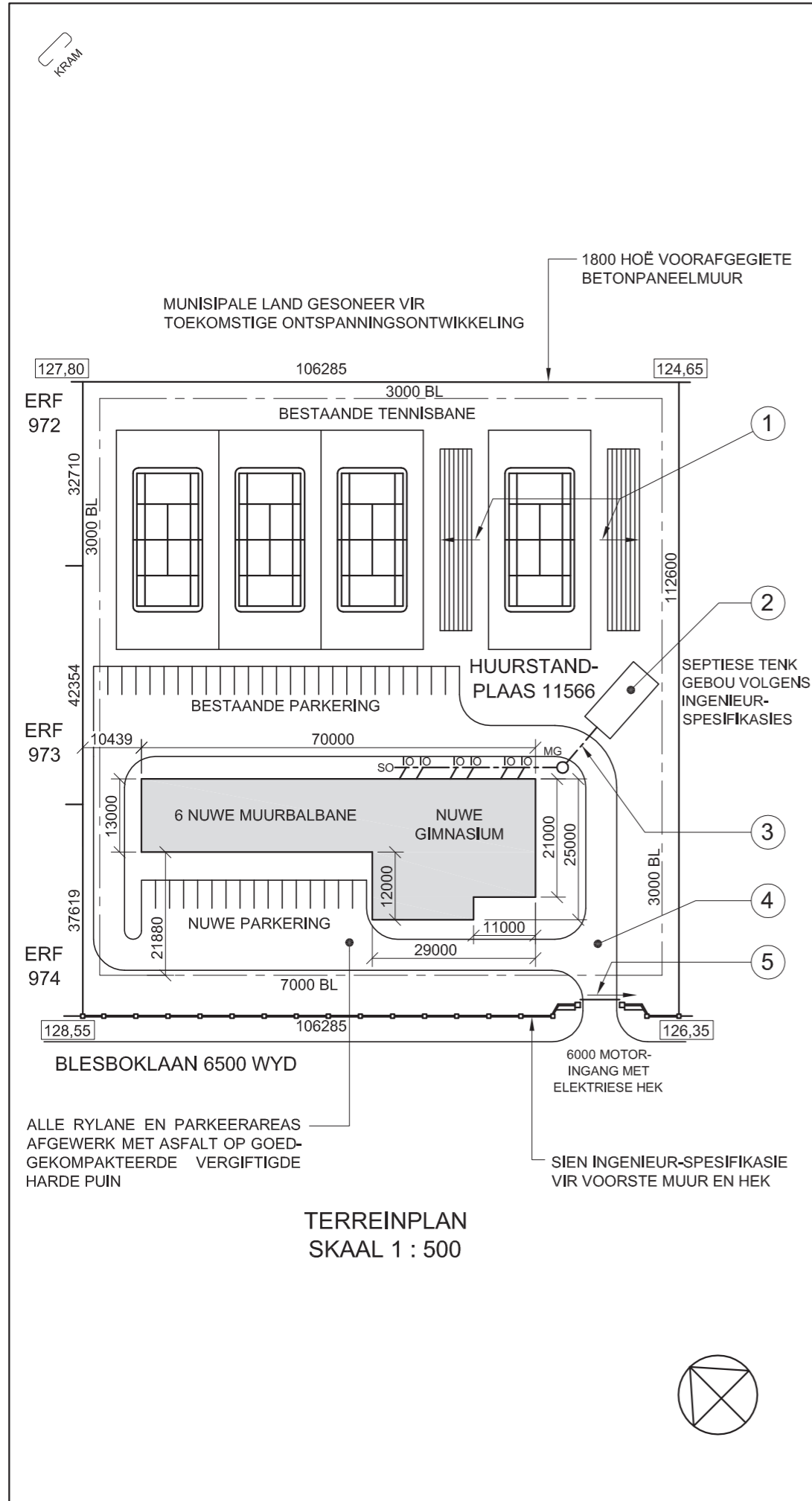

NOTA:
 Kontrakteurs moet alle afmetings en hoogtes op die terrein bevestig voordat daar met werk begin word. Argitekte moet onmiddellik in kennis gestel word van enige afwykings.

20. In die spatie hieronder, teken, in netjiese vryhand, die vooraansig en boaansig van die SABS 0143-konvensie vir 'n bad.

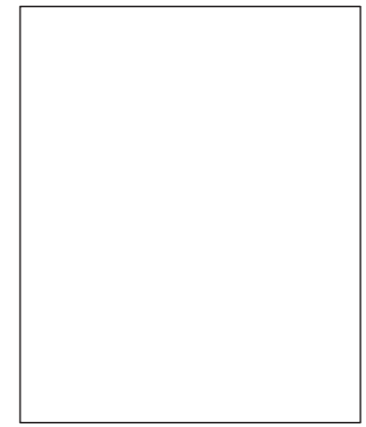

ARGITEK SE HANDTEKENING
 KLIËNT SE HANDTEKENING

| HERSIENING | DATUM | BESKRYWING |
|-------------------------------|---------------------------|---------------------|
| PROJEKNOMMER 83 | GETEKEN DEUR LEBO | DATUM 14-10-2012 |
| VERWYSINGSKODE DBE-2012-01 | NAGESIEN DEUR HOLLY | DATUM 15-10-2012 |
| TEKENINGNOMMER 1 VAN 8 | GOEDGEKEUR DEUR TERTIA | DATUM 16-10-2012 |
| GEDRUK DEUR ECHO PRINT | DRUKDATUM 18-10-2012 | |

DESIGN FOR LIVING ARCHITECTS
 WATERKANTSTRAAT 15
 KAAPSTAD
 021 555 3434

PROJEK
 VOORGESTELDE NUWE MUURBALBANE EN GIMNASIUM VIR DIE BLESBOKLAANSPORTKOMPLEKS OP HUURSTANDPLAAS NR. 11566

TEKENTITEL
TERREINPLAN



VRAAG 1: ANALITIES (SIVIEL)

Gegee:
 Die terreinplan vir nuwe muurbalbane en gimnasium, 'n titelpaneel en 'n tabel met vrae. Die tekening is nie volgens die aangetoonde skaal voorberei nie.

Instruksies:
 Voltooi die tabel hieronder deur die vrae, wat almal na die bygaande tekening en titelpaneel verwys, netjies te beantwoord. **[30]**

| VRAE | | ANTWOORDE | |
|---------------|---|-----------|-----------|
| 1 | Wat is die naam van die maatskappy wat die nuwe muurbalbane en gimnasium ontwerp het? | | 1 |
| 2 | Wie het die tekening voorberei? | | 1 |
| 3 | Op watter datum is die terreinplan gedruk? | | 1 |
| 4 | Wat is die tekening se verwysingskode? | | 1 |
| 5 | Wat moet die kontrakteurs doen voordat daar met werk op die terrein begin word? | | 1 |
| 6 | Wat is die hoogte van die voorafgegiete betonpaneelmure? | | 1 |
| 7 | Hoeveel mangate word op die terreinplan aangedui? | | 1 |
| 8 | Hoeveel nuwe parkeerplekke word op die terreinplan aangedui? | | 1 |
| 9 | Wat word deur die pyle op die pawiljoene by 1 aangedui? | | 1 |
| 10 | Benoem die kenmerk by 2. | | 1 |
| 11 | Wat word deur die lyn by 3 aangedui? | | 1 |
| 12 | Wat is die afwerking op die kenmerk by 4? | | 1 |
| 13 | Wat word deur die pyl by 5 aangedui? | | 2 |
| 14 | Waarvoor gaan die grond aan die noordoostelike kant van die sportkompleks gebruik word? | | 2 |
| 15 | Wat is die hoogte van die hoogste hoek op die erf? | | 2 |
| 16 | Waarvoor staan die afkorting IO? | | 1 |
| 17 | Wat is die afstand vanaf die suidwestelike boulyn na die nuwe muurbalbane in millimeter? | | 2 |
| 18 | Bepaal die omtrek van huurstandplaas 11566 in meter. Toon ALLE berekeninge. | | 3 |
| 19 | Bepaal die totale oppervlakte van die nuwe muurbalbane en gimnasiumgebou in vierkante meter. Toon ALLE berekeninge. | | 3 |
| 20 | In die spatie voorsien in die titelpaneel, teken, in netjiese vryhand, die vooraansig en boaansig van die SABS 0143-konvensie vir 'n bad. | | 3 |
| TOTAAL | | | 30 |

| | |
|---------------|---|
| EKSAMENNOMMER | |
| EKSAMENNOMMER | 2 |

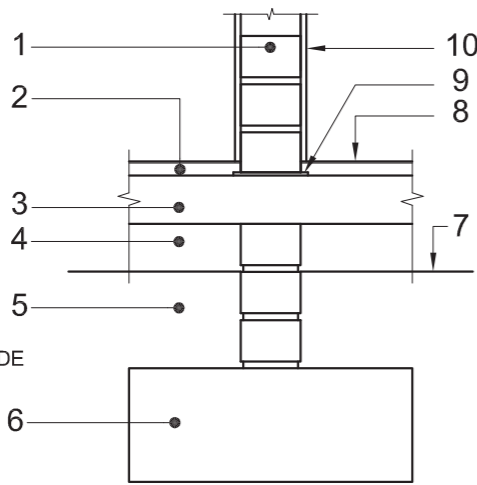

LET WEL:
DIE ARSERINGSBESONDERHEDE
IS UITGELAAT.

GEDETAILLEERDE TEKENING VAN 'N SNIT DEUR DIE
SUBSTRUKTUUR VAN 'N NIE-LASDRAENDE MUUR

NOTA:
Kontrakteurs moet alle afmetings en hoogtes
op die terrein bevestig voordat daar met werk
begin word. Argitekte moet onmiddellik in
kennis gestel word van enige afwykings.

14. In die spasie hieronder, teken, in
netjiese vryhand, die vooraansig
en boaansig van die SABS 0143-
konvensie vir 'n STORT.

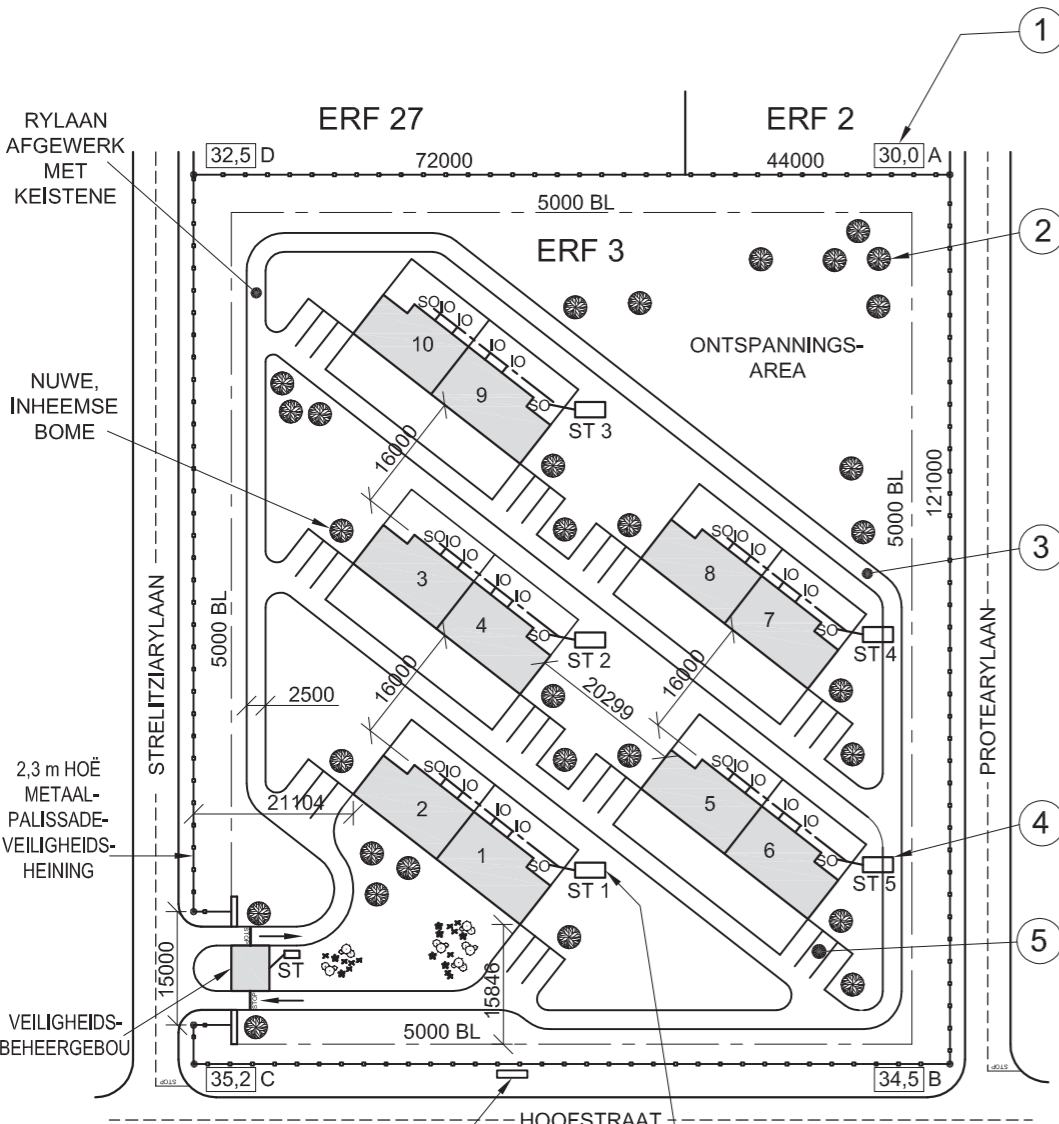

TERREINPLAN
SKAAL 1 : 200

ALLE SEPTIESE TENKS
MOET VOLGENS
INGENIEUR-
SPESIFIKASIES GEBOU
WORD.

ARGITEK SE HANDTEKENING
KLIËNT SE HANDTEKENING

HERSIENING DATUM BESKRYWING

**NEW WAVE
ARCHITECTS**
5 ARGILERYLAAN
DURBAN
Tel: 031 303 8459

GEDRUK DEUR DUKDATUM
ZAPPY DRUKKERS 2012-01-10

TEKENTITEL
TERREINPLAN

PROJEK
NUWE TROSBEHUISING VIR
DIE DUBE TRUST OP ERF 3
TE STRELITZIARYLAAN 58
GINGINDLOVU.

PROJEKNOMMER 18 TEKENINGNOMMER 002-A

VERWYSINGSKODE Q1P1-SUP-2012 GETEKEN DEUR NAGESIEN DEUR SANELE LEBO

DATUM 2011-02-30 SKAAL 1 : 200

VRAAG 1: ANALITIES (SMIEL)

Gegee:

'n Gedetailleerde tekening van 'n snit deur die substruktuur van 'n nie-lasdraende muur, die terreinplan vir 'n nuwe kompleks met 10 troshuise, 'n titelpaneel en 'n tabel met vrae. Die tekene is nie volgens die aangetoonde skaal voorberei nie.

Instruksies:

Voltooi die tabel hieronder deur die vrae, wat almal na die bygaande tekene en titelpaneel verwys, netjies te beantwoord. [30]

| VRAAG | | ANTWOORD | |
|-------|---|--------------------------|-----------|
| 1 | Met verwysing na die gedetailleerde tekening van 'n snit deur die substruktuur van 'n nie-lasdraende muur, verbind die nommer op die tekening met die korrekte komponent in die kolom regs van hierdie vraag. | FONDASIE | 10 |
| | | VOGWEERLAAG | |
| | | GRONDVLAK | |
| | | BINNEMUUR | |
| | | BETONBLAD | |
| | | GEKOMPakteERDE HARDEPUIN | |
| | | ONGESTEURDE AARDE | |
| | | VLAKLAAG | |
| | | PLEISTER | |
| | | VOLTOOIDE VLOERVLAK | |
| 2 | Wat is die verwysingskode van die tekening? | | 1 |
| 3 | Wie was verantwoordelik vir die druk van die terreinplan? | | 1 |
| 4 | Wat is die afstand vanaf die boulyn na die palissadeheining? | | 1 |
| 5 | In watter straat is die toegang tot die eiendom geleë? | | 1 |
| 6 | Wat word deur die kenmerk by 1 aangedui? | | 1 |
| 7 | Benoem die kenmerk by 2. | | 1 |
| 8 | Benoem die kenmerk by 3. | | 1 |
| 9 | Benoem die kenmerk by 4. | | 1 |
| 10 | Benoem die kenmerk by 5. | | 1 |
| 11 | Hoeveel geboue is op die erf? | | 1 |
| 12 | Wat is die oppervlakafwerking van die rylane in die kompleks? | | 1 |
| 13 | Bepaal die totale lengte van die metaalpalissade-veiligheidsheining in meter. Toon ALLE berekeninge. | | 3 |
| 14 | In die spasie voorsien in die titelpaneel, teken, in netjiese vryhand, die vooraansig en boaansig van die SABS 0143 konvensie vir 'n stort. | | 3 |
| 15 | In die spasie hieronder, bepaal die totale oppervlakte van 'n enkele eenheid in vierkante meter. | | 3 |
| | | TOTAAL | 30 |

ANTWOORD 15
Toon ALLE berekeninge.

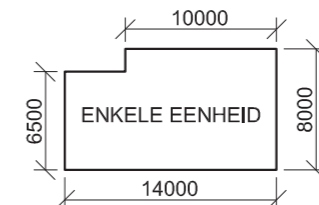

| | |
|---------------|---|
| EKSAMENNOMMER | |
| EKSAMENNOMMER | 2 |

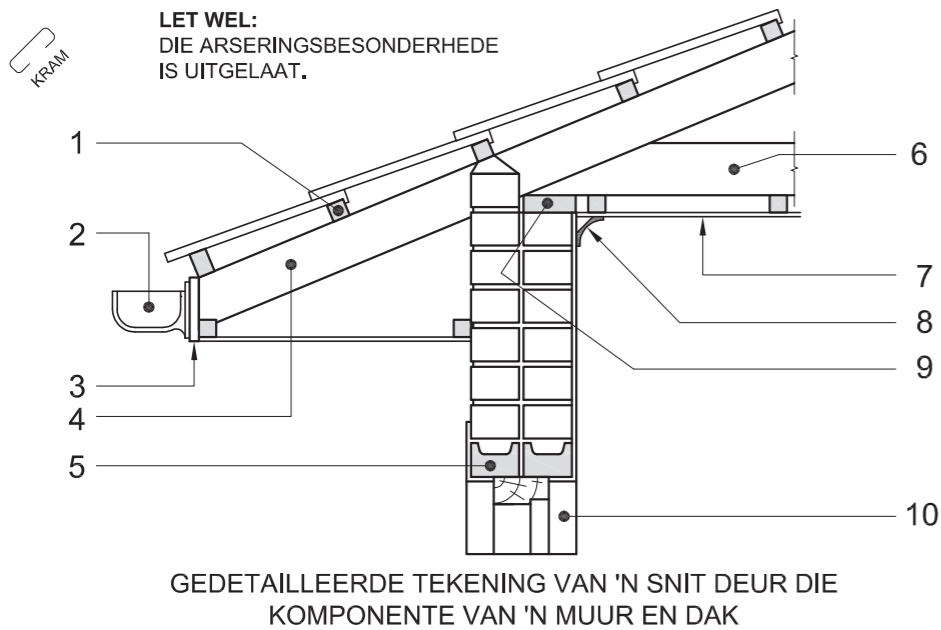

NOTA:
Kontrakteurs moet alle afmetings en hoogtes op die terrein bevestig voordat daar met werk begin word. Argitekte moet onmiddellik in kennis gestel word van enige afwykings.

14. In die spase hieronder, teken, in netjiese vryhand, die simbool vir die noordpunt volgens SABS 0143.

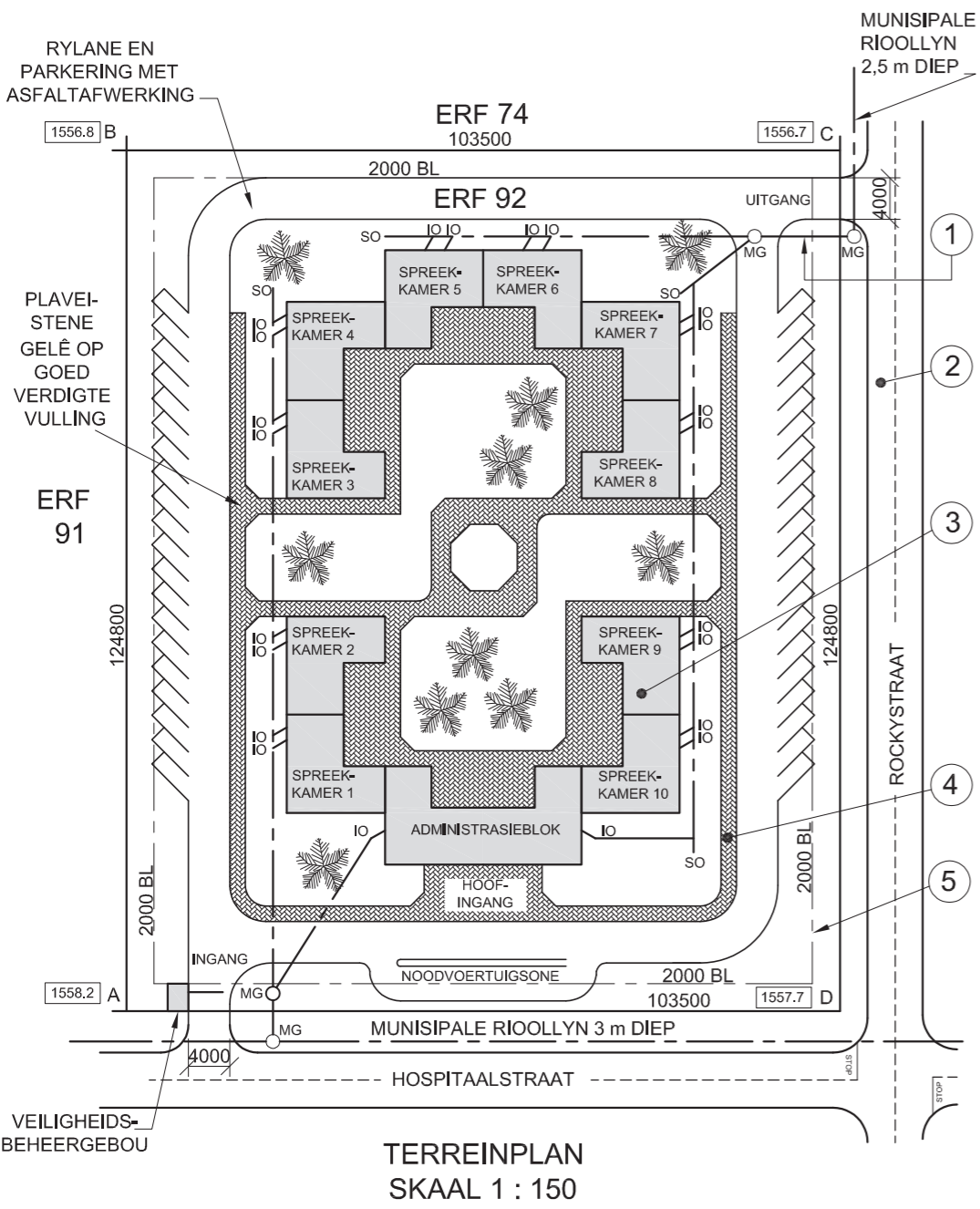
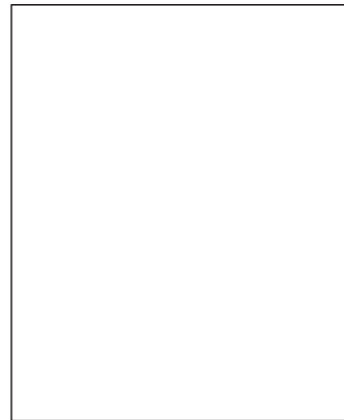

ARGITEK SE HANDTEKENING

KLIËNT SE HANDTEKENING

| HERSIENING | DATUM | BESKRYWING |
|---|-------------------------|-----------------------|
| | | |
| MEDI-DESIGN ARCHITECTS | | |
| KERKSTRAAT 121 PRETORIA Tel: 012 312 8459 | | |
| GEDRUK DEUR DDP | DRUKDATUM 2011-06-17 | |
| TEKENTITEL TERREINPLAN | | |
| PROJEK VOORGESTELDE MEDIESE SENTRUM VIR DR. SMITH EN VENNOTE OP ERF 92 TE HOSPITAALSTRAAT 19 BENONI. | | |
| PROJEKNOMMER 34 | TEKENINGNOMMER 2/08 | |
| VERWYSINGSKODE Q1P1-S-2011 | GETEKEN DEUR SANELE | NAGESIEN DEUR LEBO |
| DATUM 2011-05-30 | SKAAL 1 : 150 | |

VRAAG 1: ANALITIES (SIVIEL)

Gegee:
'n Gedetailleerde tekening van 'n snit deur die komponente van 'n muur en dak, die terreinplan van 'n voorgestelde mediese sentrum, 'n titelpaneel en 'n tabel met vrae. Die tekene is nie volgens die aangetoonde skaal voorberei nie.

Instruksies:
Voltooi die tabel hieronder deur die vrae, wat almal na die bygaande tekene en titelpaneel verwys, netjies te beantwoord. [30]

| VRAE | | ANTWOORDE | |
|---------------|---|---|-----------|
| 1 | Met verwysing na die gedetailleerde snit deur die komponente van 'n muur en dak, verbind die nommer op die tekening met die korrekte komponent in die kolom regs van hierdie vraag. | PLAFONBORD GEUT DAGWANG DAKSPAR MUURPLAAT FASSIEPLANK DAKLAT BINDBALK KROONLYS LATEI | 10 |
| 2 | Wat is die tekeningnommer? | | 1 |
| 3 | In watter straat is die uitgang van die eiendom geleë? | | 1 |
| 4 | Wat dui die lyn by 1 aan? | | 1 |
| 5 | Benoem die kenmerk by 2. | | 1 |
| 6 | Benoem die kenmerk by 3. | | 1 |
| 7 | Benoem die kenmerk by 4. | | 1 |
| 8 | Wat dui die lyn by 5 aan? | | 1 |
| 9 | Hoeveel steekoë word op die terreinplan getoon? | | 1 |
| 10 | Hoeveel voorgestelde spreekkamers moet gebou word? | | 1 |
| 11 | Wat is die hoogste hoek van die erf? | | 2 |
| 12 | Bepaal die omtrek van erf 92 in meter. Toon ALLE berekening. | | 3 |
| 13 | Bepaal die totale area van erf 92 in vierkante meter. Toon ALLE berekening. | | 3 |
| 14 | In die spase voorsien in die titelpaneel, teken, in netjiese vryhand, die simbool vir die noordpunt volgens SABS 0143. | | 3 |
| TOTAAL | | | 30 |

| | |
|---------------|---|
| EKSAMENNOMMER | |
| EKSAMENNOMMER | 2 |





DIE TERREINPLAN TOON ERF 80
GELEË TE KAYSERSSTRAND

OPGEMEET OP 12-04-2010

LANDMETERSERTIFIKAAT
SY-LENGTES

- AB = 37 806
- BC = 24 200
- CD = 10 615
- DE = 30 300
- EA = 31 706

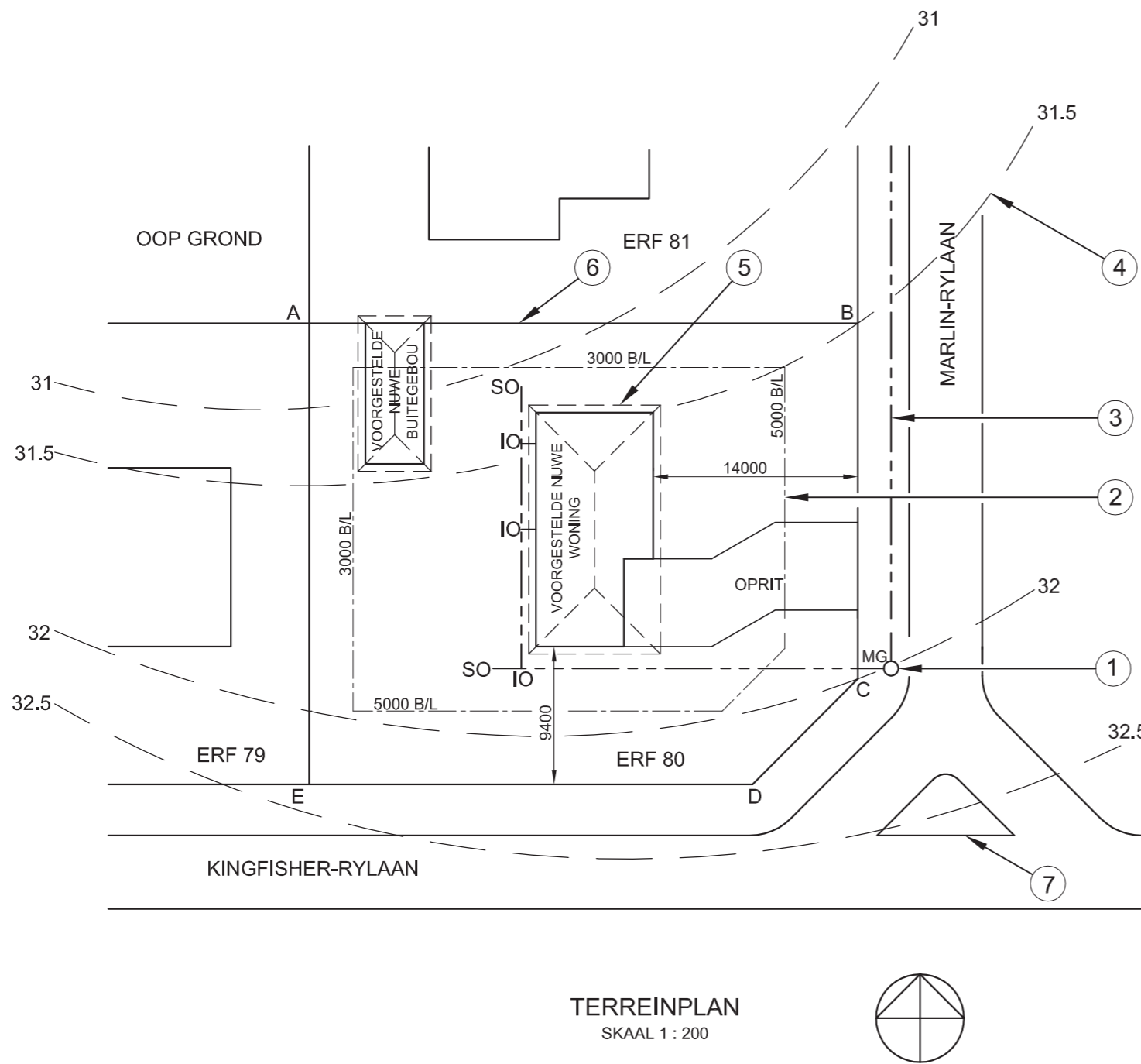

TERREINPLAN
SKAAL 1 : 200



VRAAG 1: ANALITIES (SIVIEL)

Gegee:

Die terreinplan van 'n voorgestelde nuwe woning en buitegebou en 'n tabel met vrae. Die tekening is nie volgens skaal nie.

Instruksies:

Voltooi die tabel hieronder deur die vrae, wat almal na die bygaande tekening verwys, netjies te beantwoord. [27]

| VRAAG | | ANTWOORD | |
|---------------|--|----------|-----------|
| 1 | Waarom sal die terreinplan vir die nuwe voorgestelde woning en buitegebou nie deur die munisipaliteit goedgekeur word nie? | | 2 |
| 2 | Watter erf is aan die westekant van erf 80? | | 1 |
| 3 | Hoeveel volledige erwe word op die terreinplan getoon? | | 1 |
| 4 | Watter skaal word vir die tekening aangedui? | | 1 |
| 5 | Op watter datum is die terrein opgemeet? | | 1 |
| 6 | In watter woongebied is die voorgestelde woning geleë? | | 1 |
| 7 | Vanaf watter straat is die motorvoertuig-toegang tot die terrein? | | 1 |
| 8 | Hoeveel steekoë word op die terreinplan getoon? | | 1 |
| 9 | Wat is die afstand, in meter, vanaf die munisipale grenslyn op Marlin-rylaan tot by die voorgestelde nuwe woning? | | 1 |
| 10 | Waarvoor staan die afkorting IO? | | 1 |
| 11 | Benoem die kenmerk by 1. | | 1 |
| 12 | Wat word deur die lyn by 2 aangedui? | | 1 |
| 13 | Wat word deur die lyn by 3 aangedui? | | 1 |
| 14 | Benoem die kenmerk by 4. | | 1 |
| 15 | Wat word deur die lyn by 5 aangedui? | | 1 |
| 16 | Wat word deur die lyn by 6 aangedui? | | 1 |
| 17 | Wat word deur die volledige kenmerk by 7 aangedui? | | 1 |
| 18 | Bepaal, in meter, die verskil in hoogte tussen hoek B en hoek C van die erf. | | 1 |
| 19 | Die kant van die woning wat na Kingfisher-rylaan front, sal die _____aansig genoem word. | | 1 |
| 20 | Bepaal die omtrek van die erf in meter. Toon ALLE berekeninge. | | 2½ |
| 21 | Bepaal die totale area van die erf in vierkante meter. Toon ALLE berekeninge. | | 4½ |
| TOTAAL | | | 27 |

| | |
|---------------|---|
| EKSAMENNUMMER | |
| EKSAMENNUMMER | 2 |



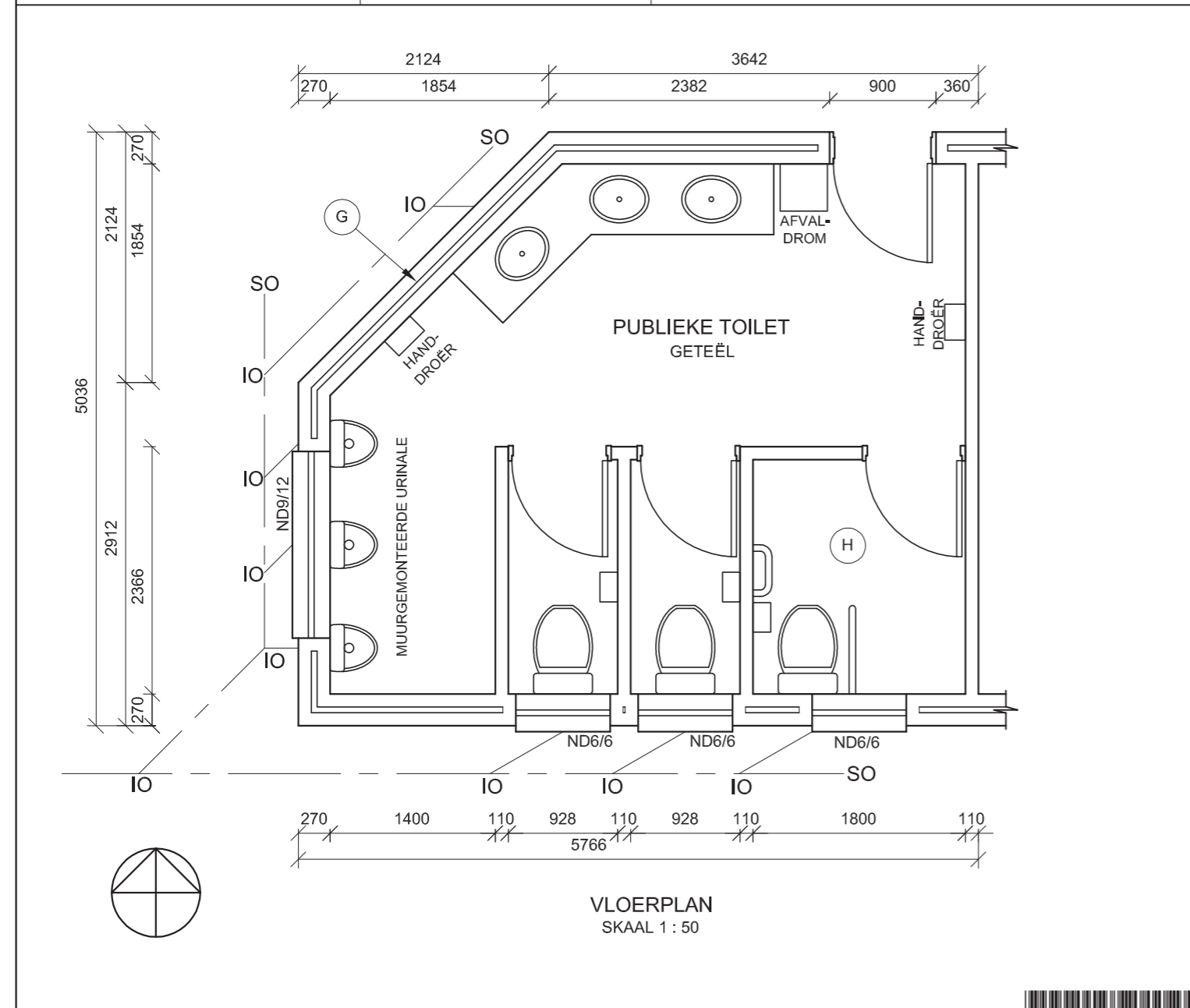
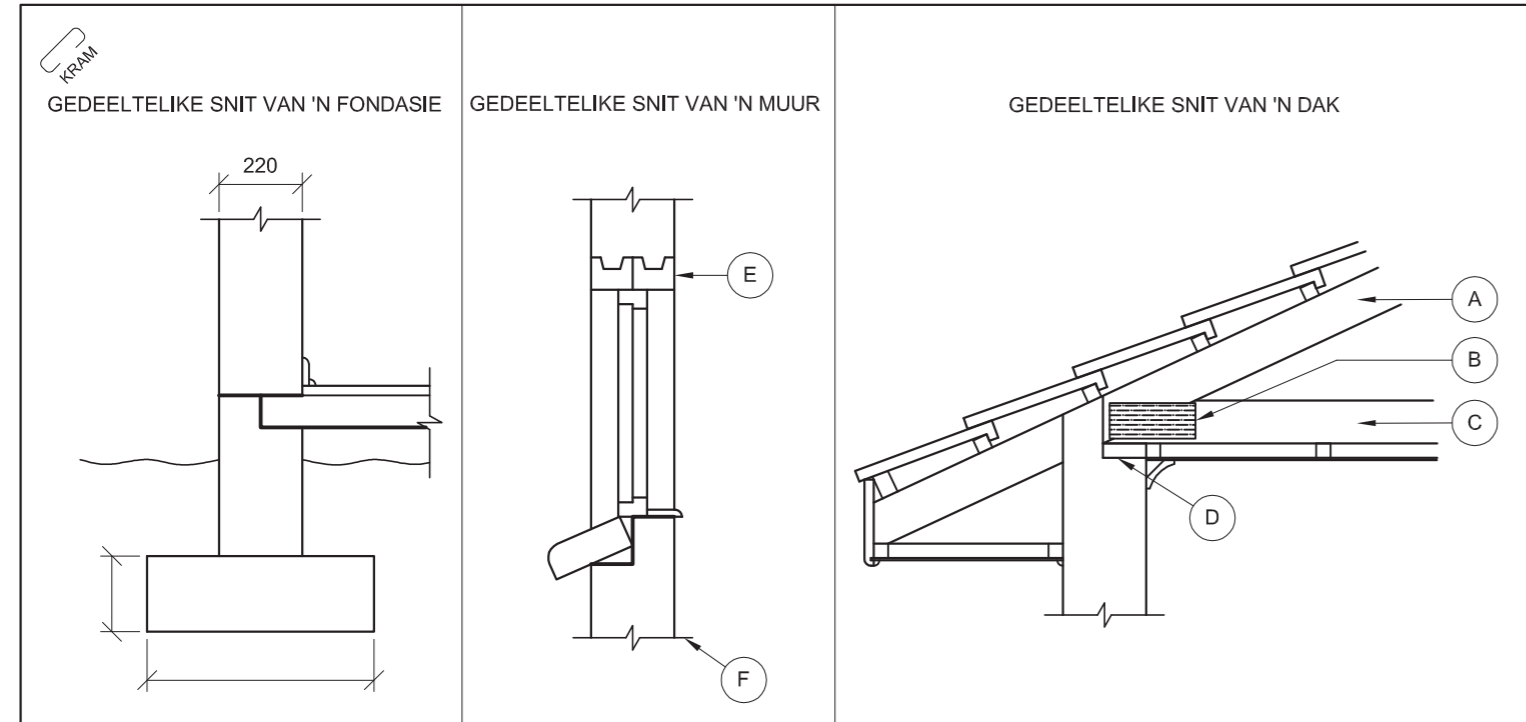

ANTWOORD 13

VRAAG 1: ANALITIES (SIVEL)

Gegee:
Die gedeeltelike snitte van 'n fondasie, 'n muur en 'n dak, asook die vloerplan van 'n voorgestelde nuwe publieke toilet en 'n tabel met vrae. Die tekene is nie volgens skaal nie en geen arseringsbesonderhede word getoon nie.

Instruksies:
Voltooi die tabel hieronder deur die vrae, wat almal na die bygaande tekene en titelblok verwys, netjies te beantwoord. **[30]**

| VRAE | | ANTWOORD | |
|---------------|--|----------|-----------|
| 1 | Benoem en toon die Natuurlike Grondvlak op die gedeeltelike snit van die fondasie. | | 1/2 |
| 2 | Benoem en toon, op die gedeeltelike snitte van die fondasie en die muur, al die plekke waar vogweerlaag gebruik moet word. | | 1 |
| 3 | Benoem dele A, B, C en D op die gedeeltelike snit van die dak. | A. | 1 |
| | | B. | 1 |
| | | C. | 1 |
| | | D. | 1 |
| 4 | Watter tipe dakbedekking word op die gedeeltelike snit van die dak getoon? | | 1 |
| 5 | Benoem deel E op die gedeeltelike snit van die muur. | | 1 |
| 6 | Wat is die funksie van deel E op die gedeeltelike snit van die muur? | | 1 |
| 7 | Wat is die funksie van lyn F op die gedeeltelike snit van die muur? | | 1 |
| 8 | Wat word deur die dubbelyn by G op die buitemuur aangedui? | | 1 |
| 9 | Waarom is die area van die toilet gemerk H, groter as die area van die ander twee toilette? | | 1 |
| 10 | Hoeveel steekoë word op die vloerplan aangedui? | | 1 |
| 11 | Wat is die kodes van die TWEE tipes vensters wat in die publieke toilet gebruik gaan word? | | 2 |
| 12 | Bepaal die totale area van die publieke toilet in vierkante meter. Toon ALLE berekeninge. | | 4 |
| 13 | In die spasie hierbo voorsien (ANTWOORD 13), teken, in netjiese vryhand, die vooraansig van die SABS-konvensie vir 'n toilet (WC). | | 1/32 |
| 14 | Teken, in netjiese vryhand, AL die arseringsbesonderhede vir die gedeeltelike snit van die fondasie. | | 6 |
| 15 | Voeg die minimum afmetings van die fondasie vir 'n lasdraende muur op die gedeeltelike snit van die fondasie in. | | 2 |
| TOTAAL | | | 30 |

| | |
|---------------|---|
| EKSAMENNUMMER | |
| EKSAMENNUMMER | 2 |





LANDMETERSERTIFIKAAT VAN DIE SY-AFMETINGS EN HOEKHOOGTES VAN ERF 72 TE VALLEIUITSIGSTRAAT 24 WATERVAL OPGEMEET OP 22-05-2009

| LENGTES IN METER | HOOGTES IN METER |
|------------------|------------------|
| AB = 16 400 | A = 157,5 |
| BC = 11 900 | B = 156,9 |
| CD = 3 500 | C = 156,3 |
| DE = 8 700 | D = 155,8 |
| EF = 19 900 | E = 155,2 |
| FA = 20 600 | F = 156,4 |

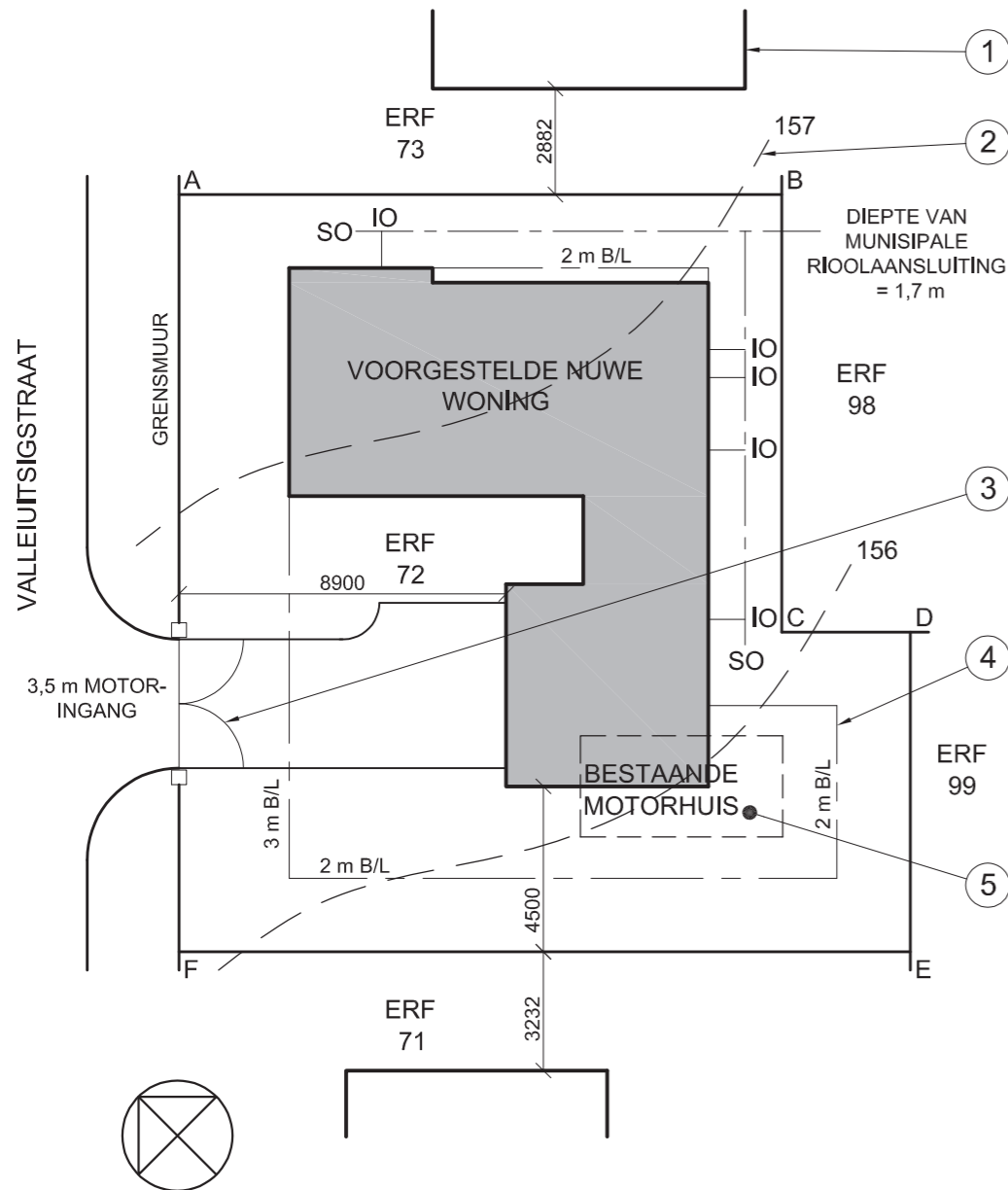

NOTA:
Kontrakteurs moet alle afmetings en hoogtes op die terrein nagaan voordat daar met enige werk begin word. Argitekte moet onmiddellik van enige teenstrydighede in kennis gestel word.

19. Teken, in die spasie hieronder, in netjiese vryhand, die vooraansig en die boaansig van SABS-konvensie vir 'n wasbak.

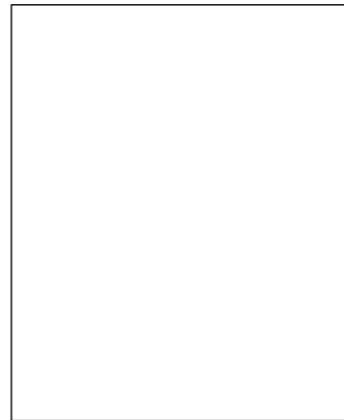

ARGITEK SE HANDTEKENING

KLIËNT SE HANDTEKENING

| HERSIENING | DATUM | BESKRYWING |
|---|-------------------------------|-------------------|
| | | |
| GOVENDER & SEUNS ARGITEKTE 12de LAAN WATERVAL Tel: 031 709 8943 | | |
| GEDRUK DEUR PVDW | DUKDATUM 09-05-2009 | |
| TEKENINGTITEL TERREINPLAN | | |
| PROJEK NUWE WONING VIR LP BARKER OP ERF 72 TE VALLEIUITSIG- STRAAT 24 WATERVAL | | |
| PROJEKNOMMER 25-01-2009 | TEKENINGNOMMER Q1P1-S-2010 | |
| VERWYSINGSKODE Q1P1-S-2010 | TEKENAAR MARC | NASIENER CRAIG |
| SKAAL 1:200 | DATUM 25-03-09 | |

VRAAG 1: ANALITIES (SIVIEL)

Gegee:

Die terreinplan van 'n voorgestelde nuwe woning met 'n titelblok en 'n tabel met vrae.

Instruksies:

Voltooi die tabel hieronder deur die antwoorde van die vrae, wat almal na die bygaande tekening en titelblok verwys, netjies te drukskrif. [30]

| VRAE | | ANTWOORDE | |
|---------------|---|-----------|-----------|
| 1 | Wat is die naam van die argitekfirma wat verantwoordelik is vir die ontwerp van die woning? | | 1 |
| 2 | Watter skaal is vir die tekening aangetoon? | | 1 |
| 3 | Wat is die verwysingskode vir die tekening? | | 1 |
| 4 | Wie het die tekening nagesien? | | 1 |
| 5 | Hoeveel keer is die tekening hersien? | | 1 |
| 6 | Wat word deur die lyn gemerk 1 aangedui? | | 1 |
| 7 | Wat word deur die lyn gemerk 2 aangedui? | | 1 |
| 8 | Wat word deur die boog gemerk 3 aangedui? | | 1 |
| 9 | Wat word deur die lyn gemerk 4 aangedui? | | 1 |
| 10 | Wat moet met die bestaande motorhuis gemerk 5 gebeur? | | 1 |
| 11 | Wat is die straatadres van die nuwe woning? | | 1 |
| 12 | Wat is die erfnummer aan die noordoostekant van erf 72? | | 2 |
| 13 | Hoe ver is die nuwe woning vanaf die suidwestelike grenslyn? | | 2 |
| 14 | Wat is die diepte van die munisipale rioolaansluiting? | | 2 |
| 15 | Watter kleur moet alle nuwe beton op snitaansigte van voorleggingstekeninge wees? | | 2 |
| 16 | Watter kleur moet alle nuwe geboue op die terreinplan van voorleggingstekeninge wees? | | 1 |
| 17 | Bepaal die totale area van die erf in vierkante meter. | | 3 |
| 18 | Indien die totale area van die nuwe woning 125 m ² is, bepaal die persentasie van die erf wat deur die nuwe woning beslaan word. | | 3 |
| 19 | Teken, in die spasie voorsien in die titelblok, in netjiese vryhand, die vooraansig en die boaansig van die SABS konvensie vir 'n wasbak. | | 4 |
| TOTAAL | | | 30 |

| | |
|---------------|---|
| EKSAMENNOMMER | |
| EKSAMENNOMMER | 2 |

KRAM

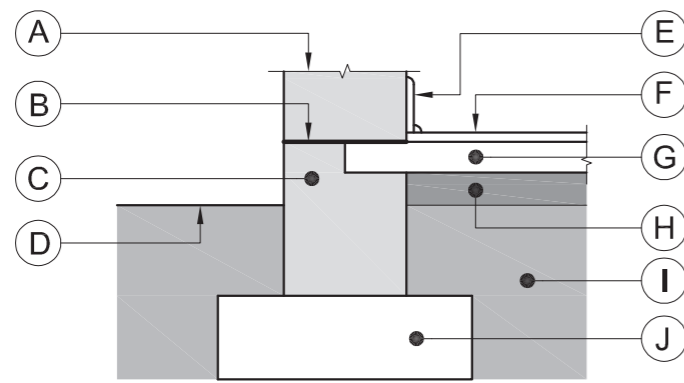

GEDETAILLEERDE TEKENING VAN 'N LASDRAENDE MUUR EN FONDASIE

DAKNOTAS:
 IBR-PLATE GEPLAAS @ 18°
 OP 75 x 50 DAKLATTE OP
 GOEDGEKEURDE
 WATERDIGTE MEMBRAAN
 OP 115 x 38 HOUTKAPPE
 SEMENTVESEL-
 FASSIEBORD MET 150 x 85
 PVC GEUT EN 85 VK PVC
 RWAP



AANSIG 2

NOTA:
 Die arsering op die tekening is nie in ooreenstemming met die SABS 0143 riglyne nie.

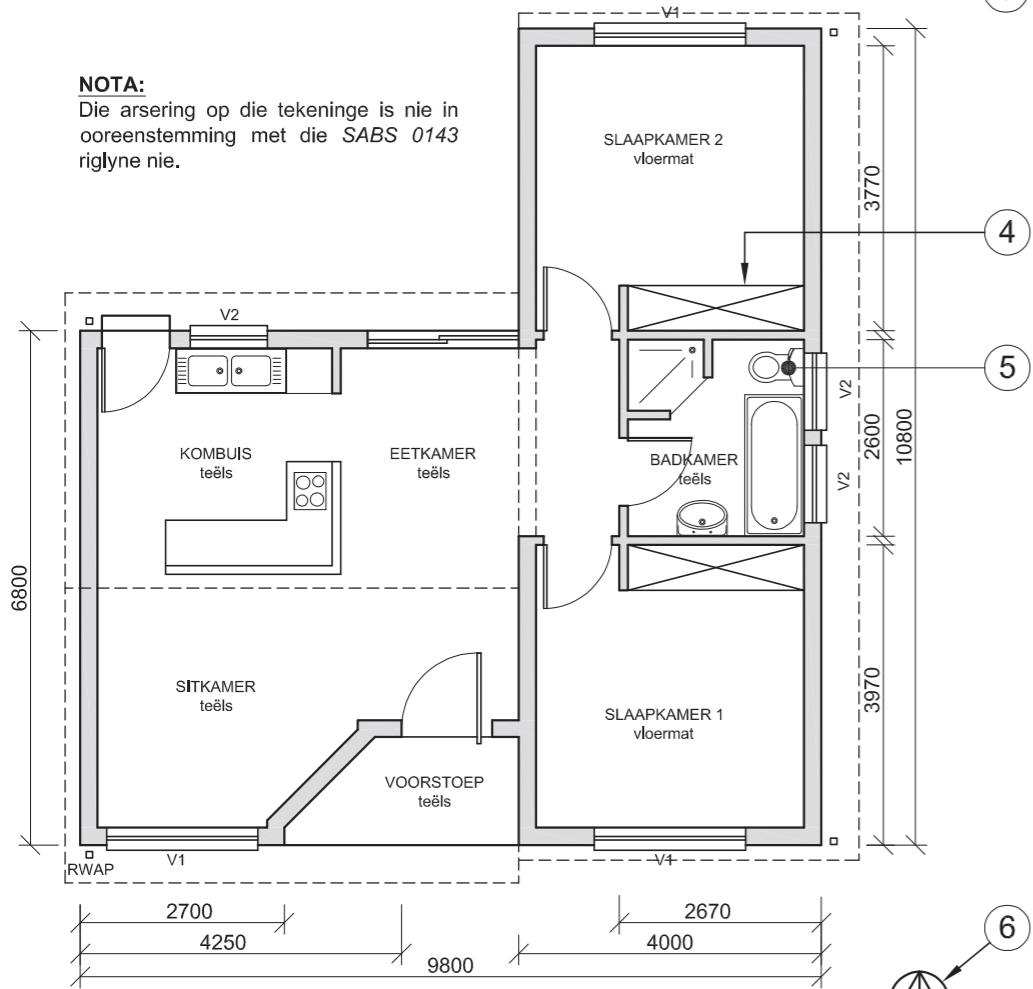

AANSIG 1

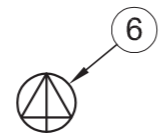

NOTA:
 Kontrakteurs moet alle afmetings en hoogtes op die terrein nagaan voordat daar met enige werk begin word. Argitekte moet onmiddellik van enige teenstrydighede in kennis gestel word.

15. Teken, in die spatie hieronder, in netjiese vryhand, die vooraansig en die boaansig van die SABS-konvensie vir 'n BAD.

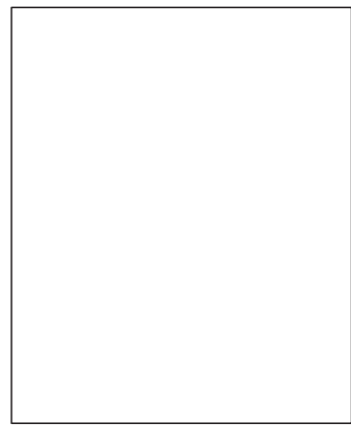

ARGITEK SE HANDTEKENING.....

KLIËNT SE HANDTEKENING.....

IGO ARGITEKTE
 SCHOEMANSTRAAT 188
 PRETORIA 0001
 Tel: 012 555 2345

HERSIENING 2 HERSIENINGSDATUM 06-05-2009

GEDRUK DEUR PVDW DRUKDATUM 10-05-2009

HERSIENINGSDETAIL
 KOMBUIS-EILAND

TEKENINGTITEL
 VOORGESTELDE NUWE WONING
 VIR P MSOMI OP
 DEEL 3 VAN ERF № 49 TE
 PLATAANSTRAAT 51
 CENTURION

PROJEKNOMMER 2009 - 351 TEKENINGNOMMER

VERWYSINGSKODE Q1P1-N-2009 0 0 0 1 4

TEKENAAR P DIDI NASIENER S SMITH

DATUM 25-01-2009 SKAAL 1:100

VRAAG 1: ANALITIES (SIVIEL)

Gegee:

Die werkstekeninge van 'n voorgestelde nuwe woning met 'n titelblok en 'n tabel met vrae.

Instruksies:

Voltooi die tabel hieronder deur die antwoorde van die vrae, wat almal verwys na die bygaande tekeninge en titelblok, netjies te drukskrif. **[30]**

| VRAE | | ANTWOORDE | | | | | | | | | | | |
|--------------------|--|---|-----------------|--|--------------|--|----------|--|--------|--|--------------------|--|---|
| 1 | Hoeveel vensters word op die plan getoon? | | 1 | | | | | | | | | | |
| 2 | Wat was die rede vir die hersiening op die tekening? | | 1 | | | | | | | | | | |
| 3 | Wat is die projeknommer? | | 1 | | | | | | | | | | |
| 4 | Wie is die eienaar van die voorgestelde nuwe woning? | | 1 | | | | | | | | | | |
| 5 | Watter skaal is vir die tekening gebruik? | | 1 | | | | | | | | | | |
| 6 | Benoem die kenmerk genummer 1. | | 1 | | | | | | | | | | |
| 7 | Wat word deur die lyn genummer 2 aangedui? | | 1 | | | | | | | | | | |
| 8 | Wat word deur die lyn genummer 3 aangedui? | | 1 | | | | | | | | | | |
| 9 | Benoem die kenmerk genummer 4. | | 1 | | | | | | | | | | |
| 10 | Wat is die afkorting vir die vaste toebehore genummer 5? | | 1 | | | | | | | | | | |
| 11 | Wat word deur die simbool genummer 6 aangedui? | | 1 | | | | | | | | | | |
| 12 | Wat sal AANSIG 1 genoem word? | | 1 | | | | | | | | | | |
| 13 | Wat sal AANSIG 2 genoem word? | | 1 | | | | | | | | | | |
| 14 | Met verwysing na die gedetailleerde tekening van die lasdraende muur en fondasie, pas die letter op die tekening by elk van die gelyste kenmerke . | <table border="1"> <tr> <td>LASDRAENDE MUUR</td> <td></td> </tr> <tr> <td>VOGWEEERLAAG</td> <td></td> </tr> <tr> <td>BREEKLYN</td> <td></td> </tr> <tr> <td>BOLAAG</td> <td></td> </tr> <tr> <td>KOMPAKTE HARDEPUIN</td> <td></td> </tr> </table> | LASDRAENDE MUUR | | VOGWEEERLAAG | | BREEKLYN | | BOLAAG | | KOMPAKTE HARDEPUIN | | 5 |
| LASDRAENDE MUUR | | | | | | | | | | | | | |
| VOGWEEERLAAG | | | | | | | | | | | | | |
| BREEKLYN | | | | | | | | | | | | | |
| BOLAAG | | | | | | | | | | | | | |
| KOMPAKTE HARDEPUIN | | | | | | | | | | | | | |
| 15 | Teken, in die spatie voorsien in die titelblok, in netjiese vryhand, die vooraansig en boaansig van die SABS-konvensie vir 'n bad. | | 4 | | | | | | | | | | |
| 16 | Wat is die helling (hoek) van die dak? | | 1 | | | | | | | | | | |
| 17 | Watter kleur moet alle nuwe vensterglas op 'n voorleggings-tekening wees? | | 1 | | | | | | | | | | |
| 18 | Bepaal die omtrek van die woning in meter. | | 3 | | | | | | | | | | |
| 19 | Bepaal die totale area van die woning in m². | | 3 | | | | | | | | | | |
| TOTAAL | | | 30 | | | | | | | | | | |

| | |
|---------------|---|
| EKSAMENNOMMER | |
| EKSAMENNOMMER | 2 |



DIE TERREINPLAN TOON ERF 8
IN GOODWOOD GELEË

SY OPGEMEET 19-02-2009

LANDMETERSERTIFIKAAT
SYLENGTES
AB = 26 500
BC = 27 000
CD = 34 000
DE = 19 500
EA = 10 607

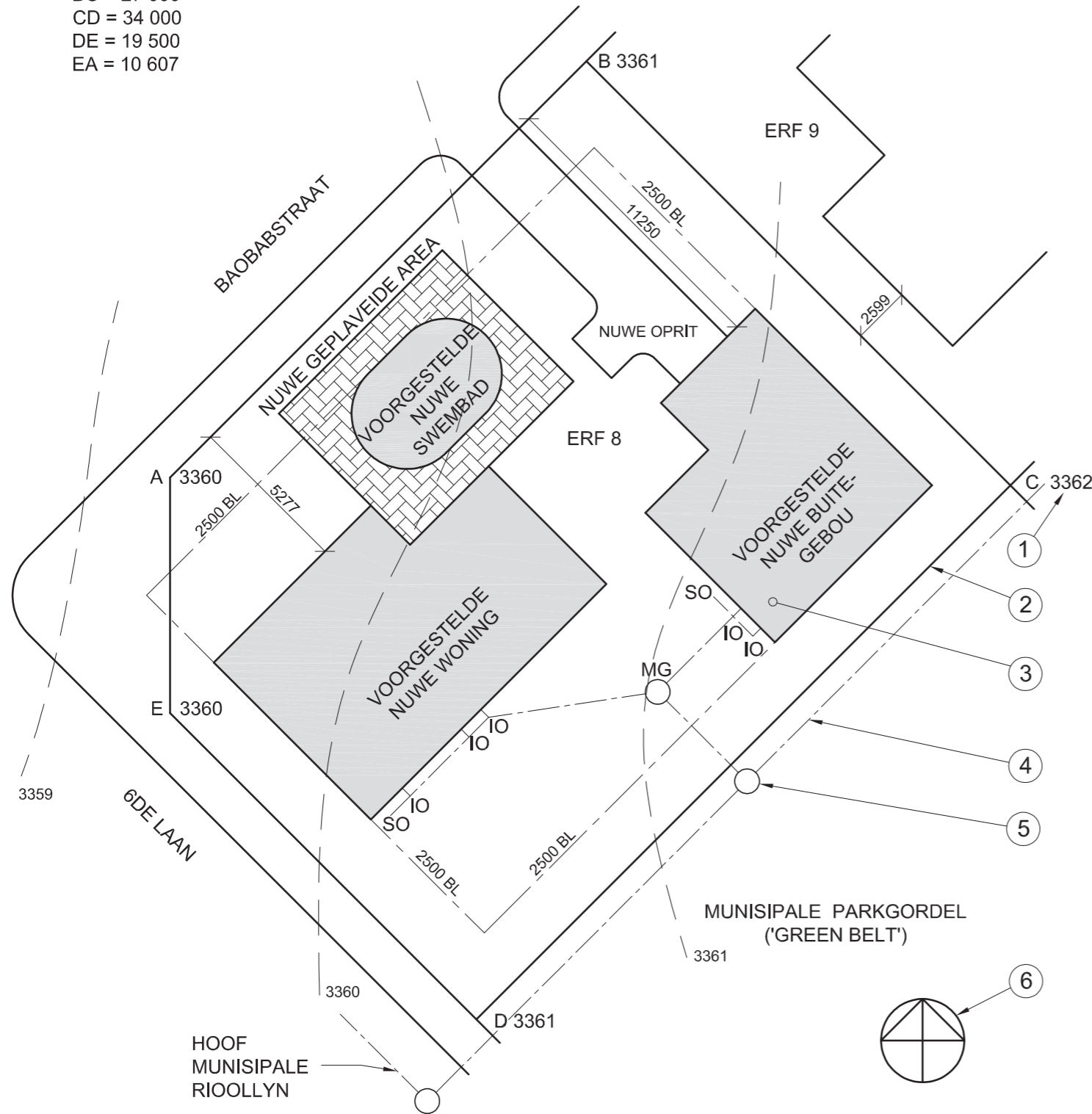

TERREINPLAN
SKAAL 1:250

VRAAG 1: ANALITIES (SIVIEL)

Gegee:
'n Tabel met vrae en die terreinplan van 'n voorgestelde nuwe woning, nie volgens skaal, nie.

Instruksies:
Voltooi die onderstaande tabel deur die antwoorde, wat almal na die bygaande tekening verwys, netjies te drukskrif. **[27]**

| VRAE | | ANTWOORDE | |
|------|---|------------------|---|
| 1 | Hoeveel nuwe geboue word op die erf voorgestel? | | 1 |
| 2 | Wat is die erfnummer aan die noordooste kant? | | 1 |
| 3 | Wat is die skaal van die tekening? | | 1 |
| 4 | Op watter datum is die terrein opgemeet? | | 1 |
| 5 | Wat moet die boukontraakteur om die nuwe swembad aanbring? | | 1 |
| 6 | Watter straat is aan die suidwestelike grens? | | 1 |
| 7 | Vir watter doel het die munisipaliteit die erf aan die agterkant van die eiendom gereserveer? | | 1 |
| 8 | Wat is die afstand vanaf die munisipale grenslyn in 6de Laan tot by die voorgestelde nuwe woning? | | 1 |
| 9 | Hoeveel inspeksie-oë is daar? | | 1 |
| 10 | Benoem die kenmerk by 1. | | 1 |
| 11 | Wat word deur die lyn by 2 aangedui? | | 1 |
| 12 | Benoem die kenmerk by 3. | | 1 |
| 13 | Wat word deur die lyn by 4 aangedui? | | 1 |
| 14 | Benoem die kenmerk by 5. | | 1 |
| 15 | Benoem die kenmerk by 6. | | 1 |
| 16 | Bepaal, in meter, die verskil in hoogte tussen hoek C en hoek E op die erf. | | 2 |
| 17 | Bepaal, in meter, die totale lengte van die erfgrens wat na die strate front. | | 2 |
| 18 | Die kant van die nuwe woning wat aan Baobabstraat front, sal die ____ aansig genoem word. | | 2 |
| 19 | Bepaal die omtrek van die erf in meter. | | 3 |
| 20 | Bepaal die totale oppervlakte van die erf in m ² . | | 3 |
| | | TOTAAL 27 | |

| | |
|---------------|---|
| EKSAMENNUMMER | |
| EKSAMENNUMMER | 2 |



**DIE TERREINPLAN TOON ERF 99
IN OOS-LONDON GELEË**

OPGEMEET 25-09-2008

LANDMETERSERTIFIKAAT
GRENSENGTES
AB=31250
BC=23750
CD=32830
DA=33000

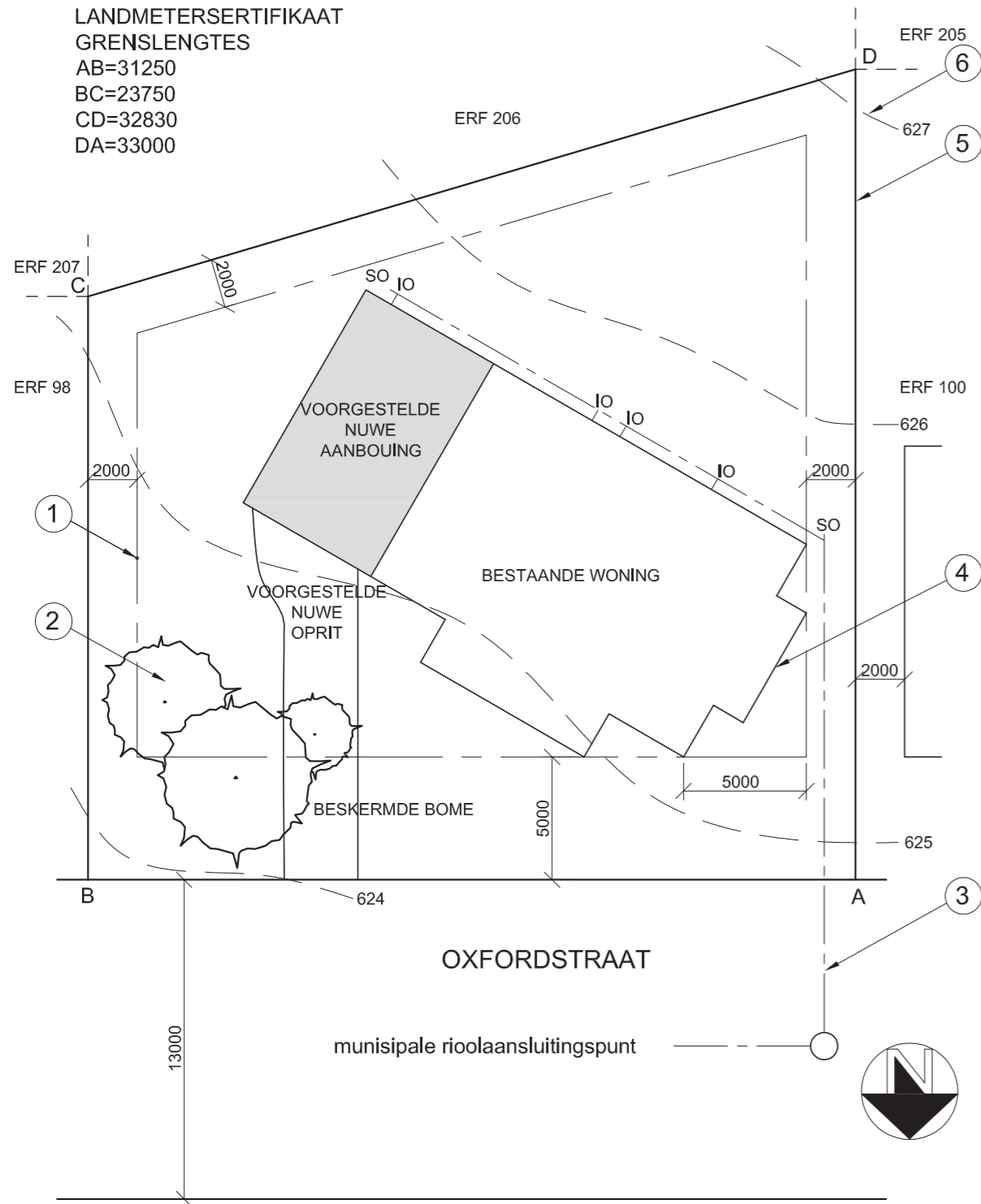

TERREINPLAN
SKAAL 1:200

VRAAG 1: ANALITIES (SIVIEL)

Gegee:

'n Tabel met vrae en die terreinplan van 'n voorgestelde aanbouing by 'n bestaande woning.

Instruksies:

Voltooi die onderstaande tabel deur netjies die antwoorde, wat almal verwys na die bygaande tekening, te drukskryf. **[25]**

| VRAE | | ANTWOORDE | |
|------|---|-----------|------------------|
| 1 | Watter tipe tekening word getoon? | | 1/2 |
| 2 | Wat is die erfnummer van die terrein? | | 1/2 |
| 3 | Watter skaal word vir die tekening gebruik? | | 1/2 |
| 4 | Op watter datum is die terrein opgemeet? | | 1/2 |
| 5 | Wat is die totale lengte van die voorkant van die erf in meter? | | 1 |
| 6 | Watter SI eenheid word vir die afmetings gebruik? | | 1 |
| 7 | In watter Suid-Afrikaanse stad is die eiendom geleë? | | 1 |
| 8 | Wat is die afstand vanaf die munisipale grenslyn in Oxfordstraat tot by die voorste boulyn van die eiendom? | | 1 |
| 9 | Hoeveel inspeksie-oë is daar? | | 1 |
| 10 | Wat word die kenmerk by 1 genoem? | | 1 |
| 11 | Wat word die kenmerk by 2 genoem? | | 1 |
| 12 | Wat word die kenmerk by 3 genoem? | | 1 |
| 13 | Wat word die kenmerk by 4 genoem? | | 1 |
| 14 | Wat word die kenmerk by 5 genoem? | | 1 |
| 15 | Wat word die kenmerk by 6 genoem? | | 1 |
| 16 | Wat is die verskil in hoogte tussen hoek B en hoek D op die terrein? | | 2 |
| 17 | Die munisipaliteit het die plan afgekeur as gevolg van die oprit. Waarom? | | 2 |
| 18 | Die kant van die huis wat na Oxfordstraat front word die ____ aansig genoem. | | 2 |
| 19 | Bepaal die omtrek van die terrein in meter? | | 3 |
| 20 | Bepaal die totale oppervlakte van die terrein in m ² . | | 3 |
| | | | TOTAAL 25 |

| | |
|---------------|---|
| EKSAMENNUMMER | |
| EKSAMENNUMMER | 2 |



VRAAG 1: ANALITIES (SIVIEL)

Gegee:

Die terreinplan van 'n voorgestelde nuwe woonhuis en vrae.

Instruksies:

Voltooi die onderstaande tabel deur die vrae wat na die bygaande tekening verwys, te beantwoord.

[25]

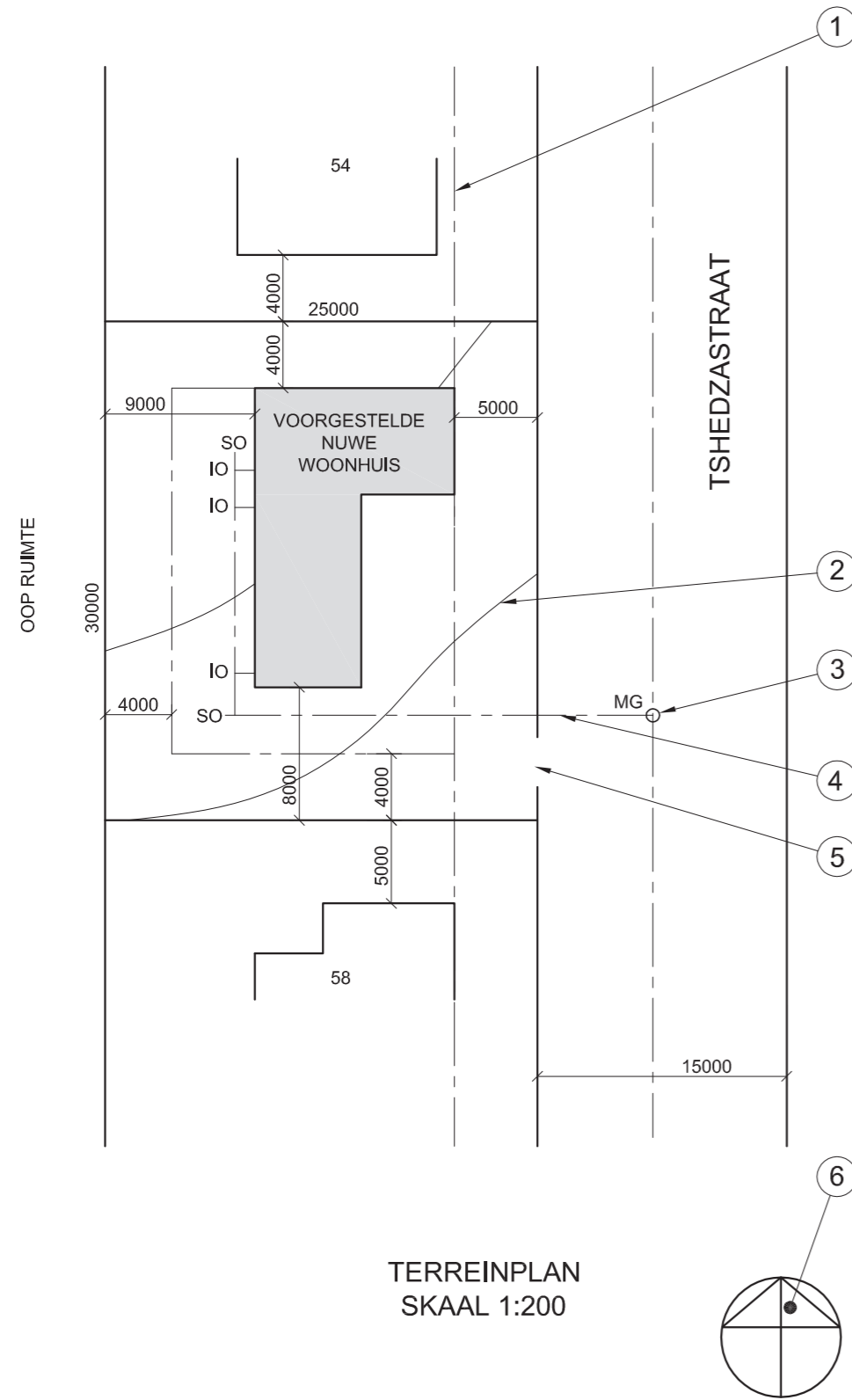

TERREINPLAN
SKAAL 1:200

| VRAE | | ANTWOORDE | |
|------|--|-----------|------------------|
| 1 | Wat is die skaal van die tekening? | | 1 |
| 2 | Wat is die straatnaam? | | 1 |
| 3 | Wat is die erfnummer van die aanliggende eiendom aan die suidekant? | | 1 |
| 4 | Wat is op die aanliggende eiendom agter die voorgestelde woonhuis gebou? | | 2 |
| 5 | Watter kleur moet 'n voorgestelde nuwe woning op 'n terreinplan wees? | | 1 |
| 6 | Wat is die erfnummer van die voorgestelde woning? | | 1 |
| 7 | Wat is die breedte van die straat in meter? | | 1 |
| 8 | Wat beteken die letters IO? | | 1 |
| 9 | Wat beteken die letters SO? | | 1 |
| 10 | Wat word die kenmerk by 1 genoem? | | 1 |
| 11 | Wat word die kenmerk by 2 genoem? | | 1 |
| 12 | Wat word die kenmerk by 3 genoem? | | 1 |
| 13 | Wat word die kenmerk by 4 genoem? | | 1 |
| 14 | Wat word die kenmerk by 5 genoem? | | 1 |
| 15 | Wat word die kenmerk by 6 genoem? | | 1 |
| 16 | Wat is die afstand tussen die voorgestelde woning en die woning op erf nommer 58? | | 2 |
| 17 | Wat is die afstand van die grenslyn tot by die boulyn aan die agterkant van die eiendom? | | 2 |
| 18 | Die kant van die woning wat na die straat front sal die _____ elevasie genoem word. | | 1 |
| 19 | Wat is die totale lengte van die woning in meter? | | 2 |
| 20 | Wat is die totale oppervlakte van die erf in m ² ? | | 2 |
| | | | TOTAAL 25 |

| | |
|---------------|---|
| EKSAMENNOMMER | |
| EKSAMENNOMMER | 2 |